

PROPOSTA DE FORNECIMENTO DE PRODUTOS / SERVIÇOS

CNPJ: 14.037.993/0001-80 Fornecedor : Metalúrgica Lamb LTDA - ME

E-mail: vendas02@lamb.global

Endereço : Rua Jorge A. Frederico Koehler 5679 - Parque Industrial III - Marechal Cândido Rondon/PR - CEP 85960-000

Telefone: 4532547056

Fax:

Celular: 45999923609

Inscrição Estadual: 9056651460

Contador: José João Hanauer

Telefone contador: 4532841640

Representante: Fabiano Elias Lamb

CPF: 007.424.549-08

RG: 6209030-8

Endereço representante: Rua Sergipe 1621 - Centro - Marechal Cândido Rondon/PR - CEP 85960-000

Telefone representante: 4532547056

E-mail representante: vendas02@lamb.global

Banco: 1 - BB

Agência: 859-1 - Conta Corrente - Marechal Cândido Rondon/PR

Conta: 38560-3

Data de abertura: 29/07/2011

Fornecedor enquadrado como microempresa ou empresa de pequeno porte (para obter os benefícios da lei complementar nº 123/2006).

Lote : 001 Lote 001

Nº Item	Descrição do Produto / Serviço	Qtde.	Unid.	Preço Máximo	Marca	Modelo	Preço Unitário	Preço Total
001	BALANÇO/SURF COM PRESSÃO DE PERNAS Aparelho fabricado em aço carbono, estrutura principal com tubo redondo 3.1/2" x 3 mm. E secundária com tubos redondos de 2" x 2,65 mm, 1.1/4" x 2 mm, 1" x 2 mm, dois assentos com bordas arredondadas e sem quinas com 350 x 270 x 130 com 2 mm, batente de borracha de 2", um cubo torneados de 2.1/2" x 2mm e um com 2" x 2,65 mm, dois rolamentos de 20x42mm e dois rolamentos de 30 x 62mm fixadas com parafusos e porcas galvanizadas 3/4", um eixo de barra redonda trefilada 175 x 30 mm, reforço triangular 150 x 60 x 3mm, dois pisanter vazados com bordas arredondadas e sem quinas com 140 x 320 x 2 mm, duas manoplas de borracha 1.1/4" x 150mm e duas manoplas de borracha 2" x 150mm, uma tampa externa 3.1/2", uma de 2.1/2" e uma 2" de plástico injetado, flange para fixação com 200 x 4 mm com 6 furos ovalizados 30x20mm para seis parabolds galvanizados 5/8" x 5". Processo de Soldagem Mig e Pintura a pó eletrostática precedida de banhos químicos. Adesivo com material antivandalismo, indicando os músculos trabalhados. Placa de alumínio com marca e demais informação do fabricante. Código do produto: OMIO618	10,00	UN	3.007,04	Academia Livre	PREMIUM	2.705,00	27.050,00
002	DESENVOLVIMENTO DE OMBRO CADEIRANTE Aparelho fabricado em aço carbono, estrutura principal com tubo redondo 3.1/2" x 2 mm. E secundária com tubos redondos 2" x 2 mm, 1", 1/4" x 2 mm, tampa externa 3.1/2" e 2" de plástico injetado, batente de borracha de 2", duas manoplas de borracha 1.1/4" x 150mm, um cubo torneado de 2" x 2 mm, um eixo de barra redonda trefilada 20 x 160 mm rosqueadas com porcas fixadoras travantes, dois rolamentos duplos de 20 x 42mm fixadas com parafusos e porcas galvanizadas, dois discos de peso com 300 x 8 mm, flange para fixação com 200 x 4 mm com 4 furos ovalizados 30x20mm para quatro parabolds galvanizados 5/8" x 3". Processo de Soldagem Mig e Pintura a pó eletrostática precedida de banhos químicos. Adesivo com material antivandalismo indicando os músculos trabalhados. Placa de alumínio com marca e demais informação do fabricante Código do produto: APCC0308	1,00	UN	1.967,20	Academia Livre	PREMIUM	1.770,00	1.770,00
003	ELÍPTICO MECÂNICO Aparelho fabricado em aço carbono, estrutura principal com tubo redondo 2.1/2" x 3 mm. E secundária com tubos redondos de 2" x 2,65 mm, 1.1/2" x 2 mm, 1" 1/4" x 2 mm, retangular de 30 x 50 x 2 mm, chapa calandrada em formato "U" 40 x 25 mm por 1/4", reforço triangular 50 x 75 x 3mm, dois pisanter vazados com bordas arredondadas e sem quinas com 140 x 320 x 2 mm, pé de vela, tampa externa de 2.1/2" e 2" de plástico injetado, quatro cubos torneados de 2" x 2mm e dois com 1".1/2" x 2 mm, um eixo de barra redonda trefilada 20 x 420 mm rosqueadas com porcas fixadoras travantes, quatro rolamentos duplos de 20 x 42mm na e dois rolamentos duplos de 12 x 32mm fixadas com parafusos e porcas galvanizadas 80mm, duas manoplas de	10,00	UN	2.812,29	Academia Livre	PREMIUM	2.530,00	25.300,00

6

PROPOSTA DE FORNECIMENTO DE PRODUTOS / SERVIÇOS

CNPJ: 14.037.993/0001-80 Fornecedor: Metalúrgica Lamb LTDA - ME

E-mail: vendas02@lamb.global

Endereço: Rua Jorge A. Frederico Koehler 5679 - Parque Industrial III - Marechal Cândido Rondon/PR - CEP 85960-000

Telefone: 4532547056

Fax:

Celular: 45999923609

Inscrição Estadual: 9056651460

Contador: José João Hanauer

Telefone contador: 4532841640

Representante: Fabiano Elias Lamb

CPF: 007.424.549-08

RG: 6209030-8

Endereço representante: Rua Sergipe 1621 - Centro - Marechal Cândido Rondon/PR - CEP 85960-000

Telefone representante: 4532547056

E-mail representante: vendas02@lamb.global

Banco: 1 - BB

Agência: 859-1 - Conta Corrente - Marechal Cândido Rondon/PR Conta: 38560-3

Data de abertura: 29/07/2011

Fornecedor enquadrado como microempresa ou empresa de pequeno porte (para obter os benefícios da lei complementar nº 123/2006).

Lote: 001 Lote 001

Nº Item	Descrição do Produto / Serviço	Qtde.	Unid.	Preço Máximo	Marca	Modelo	Preço Unitário	Preço Total
004	borracha 1.1/4" x 200mm, flange para fixação com 200 x 4 mm com 6 furos ovalizados 30x20mm para seis parabóides galvanizados 5/8" x 3". Processo de Soldagem Mig e Pintura a pó eletrostática precedida de banhos químicos. Adesivo com material antivandalismo, indicando os músculos trabalhados. Placa de alumínio com marca e demais informação do fabricante. Código do produto: OMIO111	10,00	UN	3.787,97	Academia Livre	PREMIUM	3.410,00	34.100,00
005	JOGO DE BARRAS COM ESPALDAR Aparelho fabricado em aço carbono, estrutura principal com tubo redondo 3.1/2" x 1,5 mm. E secundária com tubos redondos 1". 1/4" x 1,50 mm, flange de fixação 200x4mm com 4 furos ovalizados 30x20mm, para quatro parabóides galvanizados 5/8" x 3", tampa externa 3.1/2" de plástico injetado. Processo de Soldagem Mig e Pintura a pó eletrostática precedida de banhos químicos. Adesivo com material antivandalismo, indicando os músculos trabalhados. Placa de alumínio com marca e demais informação do fabricante. Código do produto: OMIO101	10,00	UN	2.895,62	Academia Livre	PREMIUM	2.605,00	26.050,00
006	SIMULADOR DE CAMINHADA Aparelho fabricado em aço carbono, estrutura principal com tubo redondo 2.1/2" x 2 mm. E secundária com tubos redondos de 2" x 2,65 mm, 1". 1/4" x 2 mm, reforço triangular 50 x 75 x 3mm, dois pisantes vazados com bordas arredondadas e sem quinas com 140 x 320 x 2 mm, tampa externa 2" de plástico injetado, quatro cubos torneados de 2" x 2mm, dois eixos de barra redonda trefilada 19,05 x 200 mm rosqueadas com porcas fixadoras travantes, quatro rolamentos duplos de 20 x 42mm na parte superior, flange para fixação com 200 x 1/4" com 4 furos ovalizados 30x20mm para quatro parabóides galvanizados 5/8" x 3". Processo de Soldagem Mig e Pintura a pó eletrostática precedida de banhos químicos. Adesivo com material antivandalismo, indicando os músculos trabalhados. Placa de alumínio com marca e demais informação do fabricante. Código do produto: AMIO605	10,00	UN	3.321,40	Academia Livre	PREMIUM	2.990,00	29.900,00
	SIMULADOR DE ESQUI Aparelho fabricado em aço carbono, estrutura principal com tubo redondo 2.1/2" x 2 mm. E secundária com tubos redondos de 2" x 2,65 mm, 1". 1/2" x 2 mm, 1". 1/4" x 2 mm, 1" x 2 mm, retangular de 30 x 50 x 2 mm, chapa calandrada em formato "U" 40 x 25 mm por 1/4", reforço triangular 50 x 75 x 3mm, dois pisantes vazados com bordas arredondadas e sem quinas com 140 x 320 x 2 mm, tampa externa 2" de plástico injetado, quatro cubos torneados de 2" x 2mm e quatro com 1". 1/2" x 2 mm, dois eixos de barra redonda trefilada 19,05 x 420 mm rosqueadas com porcas fixadoras travantes, quatro rolamentos duplos de 20 x 42mm na parte superior e quatro rolamentos duplos de 12 x 32mm fixadas com parafusos e porcas galvanizadas 80mm, manoplas de borracha 1.1/4" x 200mm, flange para fixação com 200 x 1/4" com 4 furos							

5

PROPOSTA DE FORNECIMENTO DE PRODUTOS / SERVIÇOS

CNPJ: 14.037.993/0001-80 Fornecedor: Metalúrgica Lamb LTDA - ME

E-mail: vendas02@lamb.global

Endereço: Rua Jorge A. Frederico Koehler 5679 - Parrque Industrial III - Marechal Cândido Rondon/PR - CEP 85960-000

Telefone: 4532547056

Fax:

Celular: 45999923609

Inscrição Estadual: 9056651460

Contador: José João Hanauer

Telefone contador: 4532841640

Representante: Fabiano Elias Lamb

CPF: 007.424.549-08

RG: 6209030-8

Endereço representante: Rua Sergipe 1621 - Centro - Marechal Cândido Rondon/PR - CEP 85960-000

Telefone representante: 4532547056

E-mail representante: vendas02@lamb.global

Banco: 1 - BB

Agência: 859-1 - Conta Corrente - Marechal Cândido Rondon/PR

Conta: 38560-3

Data de abertura: 29/07/2011

Fornecedor enquadrado como microempresa ou empresa de pequeno porte (para obter os benefícios da lei complementar nº 123/2006).

Lote: 001 Lote 001

Nº Item	Descrição do Produto / Serviço	Qtde.	Unid.	Preço Máximo	Marca	Modelo	Preço Unitário	Preço Total
007	ov alizados 30x20mm para quatro parabóids galvanizados 5/8" x 3". Processo de Soldagem Mig e Pintura a pó eletrostática precedida de banhos químicos. Adesivo com material antivandalismo, indicando os músculos trabalhados. Placa de alumínio com marca e demais informação do fabricante. Código do produto: AMIO604	10,00	UN	2.647,53	Academia Livre	PREMIUM	2.380,00	23.800,00
008	Aparelho fabricado em aço carbono, estrutura principal com tubo redondo 2.1/2" x 2 mm. E secundária com tubos redondos de 2" x 2,65 mm, 1".1/2" x 2 mm, 1".1/4" x 2 mm, chapa calandrada em formato "U" 40 x 25 mm por 1/4", reforço triangular 50 x 75 x 3mm, um assento com bordas arredondadas e sem quinas com 350 x 270 x 130com 2mm, batente de borracha de 2", um cubo torneados de 2" x 2mm e três com 1".1/2" x 2 mm, dois rolamentos duplos de 20 x 42mm e seis rolamentos duplos de 12 x 32mm fixadas com parafusos e porcas galvanizadas 80mm quatro manoplas de borracha 1.1/4" x 150mm, flange para fixação com 200 x 1/4" com 4 furos ov alizados 30x20mm para quatro parabóids galvanizados 5/8" x 3". Processo de Soldagem Mig e Pintura a pó eletrostática precedida de banhos químicos. Adesivo com material antivandalismo, indicando os músculos trabalhados. Placa de alumínio com marca e demais informação do fabricante. Código do produto: AMIO607	1,00	UN	2.222,60	Academia Livre	PREMIUM	2.000,00	2.000,00
009	Aparelho fabricado em aço carbono, estrutura principal com tubo redondo 3.1/2" x 2 mm. E secundária com tubos redondos 1".1/4" x 2 mm, 1" x 2 mm, tampa externa 2" e duas tampa de 2" de plástico injetado, três cubos torneados de 2" x 2mm, dois eixos de barra redonda trefilada 20 x 160 mm e um eixo de barra redonda trefilada 20 x 175 mm rosqueadas com porcas fixadoras travantes, três rolamentos duplos de 20 x 42mm fixadas com parafusos e porcas galvanizadas, esferas de nylon preto com Ø 50mm, dois volantes circulares com Ø 500mm, e	1,00	UN	2.723,35	Academia Livre	PREMIUM	2.450,00	2.450,00

5

PROPOSTA DE FORNECIMENTO DE PRODUTOS / SERVIÇOS

CNPJ: 14.037.993/0001-80 Fornecedor: Metalúrgica Lamb LTDA - ME

E-mail: vendas02@lamb.global

Endereço: Rua Jorge A. Frederico Koehler 5679 - Parrque Industrial III - Marechal Cândido Rondon/PR - CEP 85960-000

Telefone: 4532547056

Fax:

Celular: 45999923609

Inscrição Estadual: 9056651460

Contador: José João Hanauer

Telefone contador: 4532841640

Representante: Fabiano Elias Lamb

CPF: 007.424.549-08

RG: 6209030-8

Endereço representante: Rua Sergipe 1621 - Centro - Marechal Cândido Rondon/PR - CEP 85960-000

Telefone representante: 4532547056

E-mail representante: vendas02@lamb.global

Banco: 1 - BB

Agência: 859-1 - Conta Corrente - Marechal Cândido Rondon/PR

Conta: 38560-3

Data de abertura: 29/07/2011

Fornecedor enquadrado como microempresa ou empresa de pequeno porte (para obter os benefícios da lei complementar nº 123/2006).

Lote: 001 Lote 001

Nº Item	Descrição do Produto / Serviço	Qtde.	Unid.	Preço Máximo	Marca	Modelo	Preço Unitário	Preço Total
010	um volante Ø 700mm, flange para fixação com 200 x 4 mm com 4 furos ovalizados 30x20mm para quatro parabóides galvanizados 5/8" x 3". Processo de Soldagem Mig e Pintura a pó eletrostática precedida de banhos químicos. Adesivo com material antivandalismo indicando os músculos trabalhados. Placa de alumínio com marca e demais informação do fabricante. Código do produto: APCO315	10,00	UN	2.445,47	Academia Livre	PREMIUM	2.200,00	22.000,00
	Aparelho fabricado em aço carbono, estrutura principal com tubo redondo 3. 1/2" x 3 mm. E secundária com tubos redondos de 1". 1/4" x 2 mm, 1" x 2 mm, tampa externa 3. 1/2" de plástico injetado, dois cubos torneados de 2" x 2mm, dois eixos de barra redonda trefilada 30 x 250 mm rosqueadas com porcas fixadoras travantes, dois rolamentos duplo de 20 x 42mm fixadas com parafusos e porcas galvanizadas, esferas de nylon preto com Ø 50mm, dois volantes circulares com Ø 700mm, flange para fixação com 300 x 4mm com 4 furos ovalizados 30x20mm para quatro parabóides galvanizados 5/8" x 3". Processo de Soldagem Mig e Pintura a pó eletrostática precedida de banhos químicos. Adesivo com material antivandalismo, indicando os músculos trabalhados. Placa de alumínio com marca e demais informação do fabricante. Código do produto: AMIO617							

PREÇO TOTAL DO LOTE : 194.420,00

TOTAL DA PROPOSTA : 194.420,00

Validade da proposta: 90 dias

Prazo de entrega: 30 dias

Metalúrgica Lamb LTDA - ME
CNPJ: 14.037.993/0001-80

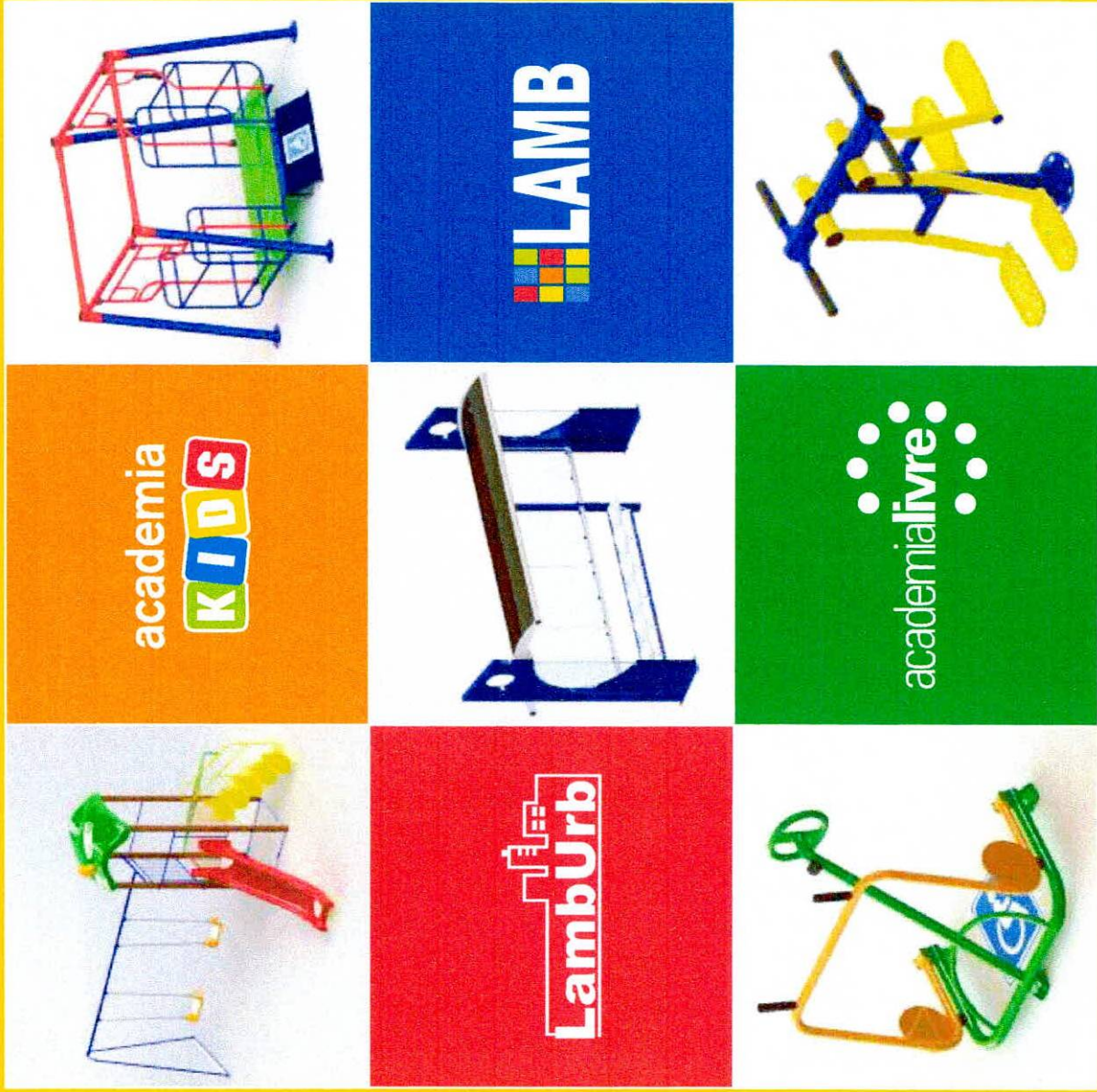
www.lamb.global

6

NOSSA EMPRESA

A Lamb Ltda Indústria e Comércio, foi fundada em 2002. Inicialmente dedicou-se a fabricação de produtos para saúde, com uma ampla linha de Academias ao Ar Livre e, em 2010, devido a grande demanda, passou a trabalhar também com Parques Infantís. Já em 2014, como complemento aos produtos já existentes, deu início a fabricação de Mobiliário Urbano. Atualmente, a Lamb conta com produção própria e diversificação industrial, possuindo centenas de produtos, oferecendo vários modelos de Academias, Parques e Mobiliários, afim de garantir muita saúde, diversão e bem-estar as crianças, adultos e idosos.



NOSSOS VALORES

Missão

Alegrear as crianças, proporcionar mais saúde aos idosos e criar espaços públicos mais agradáveis para as pessoas. Isso tudo, com responsabilidade social e ambiental, através do desenvolvimento, fabricação e comercialização de produtos e serviços de alta qualidade.

Visão

Fabricar Parquinhos onde as crianças possam brincar e se divertir. Academias para que idosos possam melhorar a saúde e bem-estar. E Mobiliário para espaços públicos mais agradáveis e bonitos. Além de estar entre as principais empresas nas linhas produzidas, e ser referência em produtos e serviços de Parques Infantís, Academias ao Ar Livre e Mobiliário Urbano.

Valores

1. Satisfação do Cliente, que é a razão da existência de qualquer negócio;
2. Qualidade Superior, através da atenção fantástica aos detalhes;
3. Valorização e respeito as pessoas, que tornam tudo possível;
4. Criatividade, sonhos e imaginação, para tornar idéias em realidade;
5. Comprometimento e foco, para que os objetivos sejam alcançados;
6. Responsabilidade Social e Ambiental, para uma sociedade mais justa e um amanhã melhor.

academia **KIDS**

academia **livre**

LambUrb

www.lamb.global

6

PLAYGROUND EM TORRES - PET

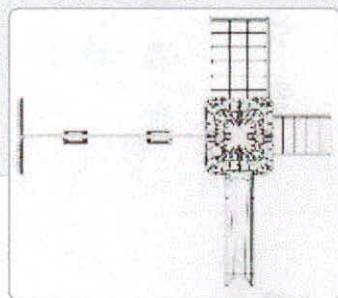

Dimensões para instalação:
3500x6000x7000mm
(AlturaxLarguraxComprimento)
Peso: 150kg

PLAYGROUND
1 TORRE

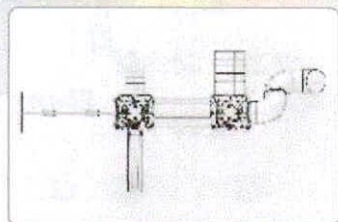

Dimensões para instalação:
3500x9000x12000mm
(AlturaxLarguraxComprimento)
Peso: 335kg

PLAYGROUND
2 TORRES

6



PLAYGROUND

9 TORRES

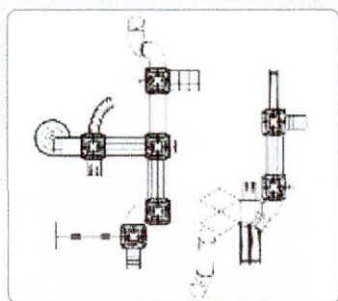

Dimensões para instalação:
3500x13000x14000mm
(AlturaxLarguraxComprimento)
Peso: 1350kg

PLAYGROUND

11 TORRES

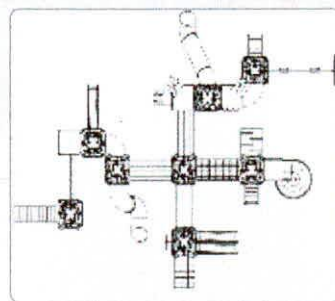

Dimensões para instalação:
3500x14000x15000mm
(AlturaxLarguraxComprimento)
Peso: 1500kg

PLAYGROUND

15 TORRES

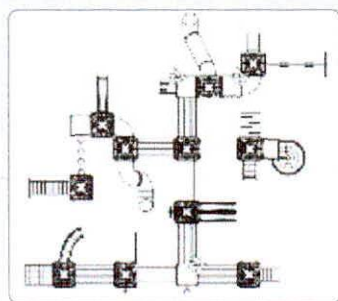

Dimensões para instalação:
3500x19000x18000mm
(AlturaxLarguraxComprimento)
Peso: 2000kg

MINI PLAYGROUND

1 TORRE

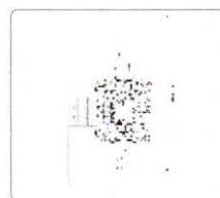

Dimensões para instalação:
2500x5000x3000mm
(AlturaxLarguraxComprimento)
Peso: 70kg

2 TORRES

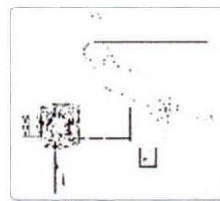

Dimensões para instalação:
2500x6000x6000mm
(AlturaxLarguraxComprimento)
Peso: 155kg

Dimensões e peso aproximados, podendo ter pequenas variações conforme o modelo e atualizações.



www.academiakids.net

ACADEMIA DA MELHOR IDADE - AMI

SIMULADOR DE ESQUI
Código AMI0604



OU VERSÃO
DUPLA OU TRIPLA

Dimensões para instalação:
1400x550x1200mm
(Altura x Largura x Comprimento)
Peso: 48kg

SIMULADOR DE CAMINHADA
Código AMI0605



OU VERSÃO
DUPLA OU TRIPLA

Dimensões para instalação:
1250x450x900mm
(Altura x Largura x Comprimento)
Peso: 33kg

SIMULADOR DE REMADA
Código AMI0607

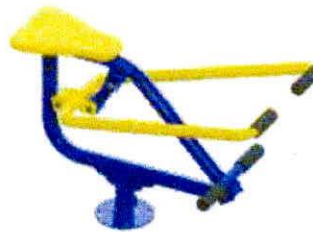

OU VERSÃO
DUPLA OU TRIPLA

Dimensões para instalação:
1100x550x1000mm
(Altura x Largura x Comprimento)
Peso: 23kg

SIMULADOR DE CAVALGADA
Código AMI0608



OU VERSÃO
DUPLA OU TRIPLA

Dimensões para instalação:
1500x400x1350mm
(Altura x Largura x Comprimento)
Peso: 28kg

VOLANTE DE ROTAÇÃO HORIZONTAL
Código AMI0603



Dimensões para instalação:
2500x1700x1500mm
(Altura x Largura x Comprimento)
Peso: 30kg

VOLANTE DE ROTAÇÃO DIAGONAL COM VERTICAL
Código AMI0621



Dimensões para instalação:
1800x1300x900mm
(Altura x Largura x Comprimento)
Peso: 28kg

VOLANTE DE ROTAÇÃO VERTICAL DUPLO
Código AMI0616

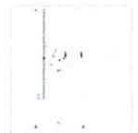

OU VERSÃO TRIPLA

Dimensões para instalação:
1800x450x750mm
(Altura x Largura x Comprimento)
Peso: 18kg

VOLANTE DE ROTAÇÃO DIAGONAL DUPLO
Código AMI0614



OU VERSÃO TRIPLA

Dimensões para instalação:
1200x1050x1300mm
(Altura x Largura x Comprimento)
Peso: 38kg

BALANÇO/SURF COM PRESSÃO DE PERNAS
Código AMI0618



Dimensões para instalação:
1500x950x1800mm
(Altura x Largura x Comprimento)
Peso: 38kg

BALANÇO/SURF DUPLO
Código AMI0622



Dimensões para instalação:
1300x950x1150mm
(Altura x Largura x Comprimento)
Peso: 30kg

PRESSÃO DE PERNAS DUPLO
Código AMI0630



OU VERSÃO TRIPLA

Dimensões para instalação:
1500x720x2820mm
(Altura x Largura x Comprimento)
Peso: 48kg

MULTIESTAÇÃO
Código AMI0610



Dimensões para instalação:
2000x1350x2750mm
(Altura x Largura x Comprimento)
Peso: 80kg



OUTROS EQUIPAMENTOS PARA ACADEMIA - OEA

PEITORAL DUPLO
Código OEA0107



OU COM PUXADOR

Dimensões para instalação:
2000x550x1920mm
(Altura x Largura x Comprimento)
Peso: 60kg

PUXADOR DUPLO
Código OEA0108

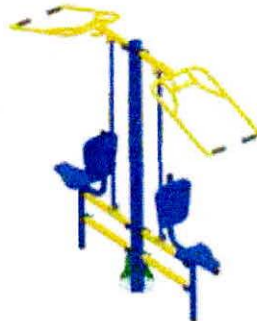

OU COM PEITORAL

Dimensões para instalação:
2000x550x1320mm
(Altura x Largura x Comprimento)
Peso: 60kg

ELÍPTICO MECÂNICO
Código OEA0111



OU VERSÃO DUPLA OU TRIPLA

Dimensões para instalação:
1400x550x1200mm
(Altura x Largura x Comprimento)
Peso: 40kg

ELÍPTICO SENTADO
Código OEA0113



OU VERSÃO DUPLA OU TRIPLA

Dimensões para instalação:
1400x550x1200mm
(Altura x Largura x Comprimento)
Peso: 48kg

BALANÇO ADUTOR COM ABDUTOR DUPLO
Código OEA0103

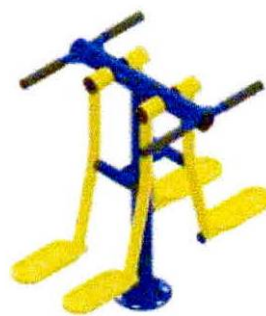

Dimensões para instalação:
1300x1090x1160mm
(Altura x Largura x Comprimento)
Peso: 30kg

TWISTER DUPLO
Código OEA0127



OU TRIPLA

Dimensões para instalação:
1200x1350x1150mm
(Altura x Largura x Comprimento)
Peso: 35kg

SIMULADOR DE ESCADA
Código OEA0105



OU VERSÃO DUPLA OU TRIPLA

Dimensões para instalação:
1500x550x900mm
(Altura x Largura x Comprimento)
Peso: 45kg

BICICLETA
Código OEA0104



OU VERSÃO DUPLA OU TRIPLA

Dimensões para instalação:
1400x700x1100mm
(Altura x Largura x Comprimento)
Peso: 28kg

6



DESCRIÇÃO TÉCNICA DO(S) PRODUTO(S) OFERTADO(S):

ELÍPTICO MECÂNICO

Aparelho fabricado em aço carbono, estrutura principal com tubo redondo 2.1/2" x 3 mm. E secundária com tubos redondos de 2" x 2,65 mm, 1.1/2" x 2 mm, 1".1/4" x 2 mm, retangular de 30 x 50 x 2 mm, chapa calandrada em formato "U" 40 x 25 mm por 1/4", reforço triangular 50 x 75 x 3mm, dois pisantes vazados com bordas arredondadas e sem quinas com 140 x 320 x 2 mm, pé de vela, tampa externa de 2.1/2" e 2" de plástico injetado, quatro cubos torneados de 2" x 2mm e dois com 1".1/2" x 2 mm, um eixo de barra redonda trefilada 20 x 420 mm rosqueadas com porcas fixadoras travantes, quatro rolamentos duplos de 20 x 42mm na e dois rolamentos duplos de 12 x 32mm fixadas com parafusos e porcas galvanizadas 80mm, duas manoplas de borracha 1.1/4" x 200mm, flange para fixação com 200 x 4 mm com 6 furos ovalizados 30x20mm para seis parabolts galvanizados 5/8" x 3". Processo de Soldagem Mig e Pintura a pó eletrostática precedida de banhos químicos. Adesivo com material antivandalismo, indicando os músculos trabalhados. Placa de alumínio com marca e demais informação do fabricante.

Código do produto: OMIO111



JOGO DE BARRAS COM ESPALDAR

Aparelho fabricado em aço carbono, estrutura principal com tubo redondo 3.1/2" x 1,5 mm. E secundária com tubos redondos 1".1/4" x 1,50 mm, flange de fixação 200x4mm com 4 furos ovalizados 30x20mm, para quatro parabolts galvanizados 5/8" x 3", tampa externa 3.1/2" de de plástico injetado. Processo de Soldagem Mig e Pintura a pó eletrostática precedida de banhos químicos. Adesivo com material antivandalismo, indicando os músculos trabalhados. Placa de alumínio com marca e demais informação do fabricante.

Código do produto: OMIO101

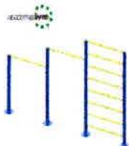

VOLANTE DE ROTAÇÃO DIAGONAL CONJUGADO COM VERTICAL CADEIRANTE

Aparelho fabricado em aço carbono, estrutura principal com tubo redondo 3.1/2" x 2 mm. E secundária com tubos redondos 1".1/4" x 2 mm, 1" x 2 mm, tampa externa 2" e duas tampa de 2" de plástico injetado, três cubos torneados de 2" x 2mm, dois eixos de barra redonda trefilada 20 x 160 mm e um eixo de barra redonda trefilada 20 x 175 mm rosqueadas com porcas fixadoras travantes, três rolamentos duplos de 20 x 42mm fixadas com parafusos e porcas galvanizadas, esferas de nylon preto com Ø 50mm, dois volantes circulares com Ø 500mm, e um volante Ø 700mm, flange para fixação com 200 x 4 mm com 4 furos ovalizados 30x20mm para quatro parabolts galvanizados 5/8" x 3". Processo de Soldagem Mig e Pintura a pó eletrostática precedida de banhos químicos. Adesivo com material antivandalismo indicando os músculos trabalhados. Placa de alumínio com marca e demais informação do fabricante.

Código do produto: APCO315



DESENVOLVIMENTO DE OMBRO CADEIRANTE

Aparelho fabricado em aço carbono, estrutura principal com tubo redondo 3.1/2" x 2 mm. E secundária com tubos redondos 2" x 2 mm, 1".1/4" x 2 mm, tampa externa 3.1/2" e 2" de plástico injetado, batente de borracha de 2", duas manoplas de borracha 1.1/4" x 150mm, um cubo torneado de 2" x 2 mm, um eixo de barra redonda trefilada 20 x 160 mm rosqueadas com porcas fixadoras travantes, dois rolamentos duplos de 20 x 42mm fixadas com parafusos e porcas galvanizadas, dois discos de peso com 300 x 8 mm, flange para fixação com 200 x 4 mm com 4 furos ovalizados 30x20mm para quatro parabolts galvanizados 5/8" x 3".

Processo de Soldagem Mig e Pintura a pó eletrostática precedida de banhos químicos. Adesivo com material antivandalismo indicando os músculos trabalhados. Placa de alumínio com marca e demais informação do fabricante

Código do produto: APCO308



SUPINO CADEIRANTE

Aparelho fabricado em aço carbono, estrutura principal com tubo redondo 2.1/2" x 2 mm. E secundária com tubos redondos de 2" x 2,65 mm, 1".1/2" x 2 mm, 1".1/4" x 2 mm, chapa calandrada em formato "U" 40 x 25 mm por 1/4", batente de borracha de 2", dois cubo torneados com 1".1/2" x 2 mm, quatro rolamentos duplos de 12 x 32mm fixadas com parafusos e porcas galvanizadas 80 mm, duas manoplas de borracha 1.1/4" x 150mm, dois discos de peso com 300 x 8 mm, três orelhas de fixação 60 x 35 x 4 mm com furo de 10 mm para parabolds galvanizados 3/8" x 3". Processo de Soldagem Mig e Pintura a pó eletrostática precedida de banhos químicos. Adesivo com material antivandalismo, indicando os músculos trabalhados. Placa de alumínio com marca e demais informação do fabricante

Código do produto: APCO304



SIMULADOR DEREMADA

Aparelho fabricado em aço carbono, estrutura principal com tubo redondo 2.1/2" x 2 mm. E secundária com tubos redondos de 2" x 2,65 mm, 1".1/2" x 2 mm, 1".1/4" x 2 mm, chapa calandrada em formato "U" 40 x 25 mm por 1/4", reforço triangular 50 x 75 x 3mm, um assento com bordas arredondadas e sem quinas com 350 x 270 x 130 com 2mm, batente de borracha de 2", um cubo torneados de 2" x 2mm e três com 1".1/2" x 2 mm, dois rolamentos duplos de 20 x 42mm e seis rolamentos duplos de 12 x 32mm fixadas com parafusos e porcas galvanizadas 80mm quatromanoplas de borracha 1.1/4" x 150mm, flange para fixaçãocom 200 x 1/4" com 4 furos ovalizados 30x20mm para quatro parabolds galvanizados 5/8" x 3". Processo de Soldagem Mig e Pintura a pó eletrostática precedida de banhos químicos. Adesivo com material antivandalismo, indicando os músculos trabalhados. Placa de alumínio com marca e demais informação do fabricante.

Código do produto: AMIO607



BALANÇO/SURF COM PRESSÃO DE PERNAS

Aparelho fabricado em aço carbono, estrutura principal com tubo redondo 3.1/2" x 3 mm. E secundária com tubos redondos de 2" x 2,65 mm, 1.1/4" x 2 mm, 1" x 2 mm, dois assentos com bordas arredondadas e sem quinas com 350x 270 x 130 com 2 mm, batente de borracha de 2", um cubo torneados de 2.1/2" x 2mm e um com 2" x 2,65 mm, dois rolamentos de 20x42mm e dois rolamentos de 30 x 62mm fixadas com parafusos e porcas galvanizadas 3/4", um eixo de barra redonda trefilada 175 x 30 mm, reforço triangular 150 x 60 x 3mm, dois pisantes vazados com bordas arredondadas e sem quinas com 140 x 320 x 2 mm, duas manoplas de borracha 1.1/4" x 150mm e duas manoplas de borracha 2" x 150mm, uma tampa externa 3.1/2", uma de 2.1/2" e uma 2" de plástico injetado, flange para fixação com 200 x 4 mm com 6 furos ovalizados 30x20mm para seis parabolds galvanizados 5/8" x 3". Processo de Soldagem Mig e Pintura a pó eletrostática precedida de banhos químicos. Adesivo com material antivandalismo, indicando os músculos trabalhados. Placa de alumínio com marca e demais informação do fabricante.

Código do produto: OMIO618



SIMULADOR DECAMINHADA

Aparelho fabricado em aço carbono, estrutura principal com tubo redondo 2.1/2" x 2 mm. E secundária com tubos redondos de 2" x 2,65 mm, 1".1/4" x 2 mm, reforço triangular 50 x 75 x 3mm, dois pisantes vazados com bordas arredondadas e sem quinas com 140 x 320 x 2 mm, tampa externa 2" de plástico injetado, quatro cubos torneados de 2" x 2mm, dois eixos de barra redonda trefilada 19,05 x 200 mm rosqueadas com porcas fixadoras travantes, quatro rolamentos duplos de 20 x 42mm na partesuperior, flange para fixação com 200 x 1/4" com 4 furos ovalizados 30x20mm para quatro parabolds galvanizados 5/8" x 3". Processo de Soldagem Mig e Pintura a pó eletrostática precedida de banhos químicos. Adesivo com material antivandalismo, indicando os músculos trabalhados. Placa de

6



alumínio com marca e demais informação do fabricante.
Código do produto: AMIO605



SIMULADOR DEESQUI

Aparelho fabricado em aço carbono, estrutura principal com tubo redondo 2.1/2" x 2 mm. E secundária com tubos redondos de 2" x 2,65 mm, 1".1/2" x 2 mm, 1".1/4" x 2 mm, 1" x 2 mm, retangular de 30 x 50 x 2 mm, chapa calandrada em formato "U" 40 x 25 mm por 1/4", reforço triangular 50 x 75 x 3mm, dois pisanetes vazados com bordas arredondadas e sem quinas com 140 x 320 x 2 mm, tampa externa 2" de plástico injetado, quatro cubos torneados de 2" x 2mm e quatro com 1".1/2" x 2 mm, dois eixos de barra redonda trefilada 19,05 x 420 mm rosqueadas com porcas fixadoras travantes, quatro rolamentos duplos de 20 x 42mm na parte superior e quatro rolamentos duplos de 12 x 32mm fixadas com parafusos e porcas galvanizadas 80mm, manoplas de borracha 1.1/4" x 200mm, flange para fixação com 200 x 1/4" com 4 furos ovalizados 30x20mm para quatro parabolds galvanizados 5/8" x 3". Processo de Soldagem Mig e Pintura a pó eletrostática precedida de banhos químicos. Adesivo com material antivandalismo, indicando os músculos trabalhados. Placa de alumínio com marca e demais informação do fabricante.

Código do produto: AMIO604



VOLANTE DE ROTAÇÃO VERTICAL TRIPLO

Aparelho fabricado em aço carbono, estrutura principal com tubo redondo 3.1/2" x 3 mm. E secundária com tubos redondos de 1".1/4" x 2 mm, 1" x 2 mm, tampa externa 3.1/2" de plástico injetado, dois cubos torneados de 2" x 2mm, dois eixos de barra redonda trefilada 30 x 250 mm rosqueadas com porcas fixadoras travantes, dois rolamentos duplo de 20 x 42mm fixadas com parafusos e porcas galvanizadas, esferas de nylon preto com Ø 50mm, dois volantes circulares com Ø 700mm, flange para fixação com 300 x 4mm com 4 furos ovalizados 30x20mm para quatro parabolds galvanizados 5/8" x 3". Processo de Soldagem Mig e Pintura a pó eletrostática precedida de banhos químicos. Adesivo com material antivandalismo, indicando os músculos trabalhados. Placa de alumínio com marca e demais informação do fabricante.

Código do produto: AMIO617



Rua Jorge Frederico A. Koehler, Nº 5679 (Prolongamento da Rua Willy Carlos Trentini),
Parque Industrial III Marechal Cândido Rondon - PR, CEP: 85960-000
Fone: (45) 3254-7056/9992-3609 CNPJ: 14.037.993/0001-80 IE: 905.665.146-0

6

ACADEMIA PARA
CADEIRANTES - APC



SUPINO CADEIRANTE
Código APC0304



Dimensões para instalação:
1200x1100x900mm
(Altura x Largura x Comprimento)
Peso: 26kg

REMADA CADEIRANTE
Código APC0310



Dimensões para instalação:
1200x1100x900mm
(Altura x Largura x Comprimento)
Peso: 35kg

**VOLANTE ALONGADOR HORIZONTAL
TRÊS ALTURAS CADEIRANTE**
Código APC0307



Dimensões para instalação:
2000x1700x1500mm
(Altura x Largura x Comprimento)
Peso: 26kg

**VOADOR DORSAL COM
VOADOR PEITORAL CADEIRANTE**
Código APC0311

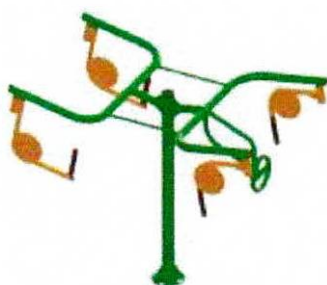

Dimensões para instalação:
1400x1300x1200mm
(Altura x Largura x Comprimento)
Peso: 57kg

**DESENVOLVIMENTO DE
OMBO CADEIRANTE**
Código APC0308



Dimensões para instalação:
1400x1000x1200mm
(Altura x Largura x Comprimento)
Peso: 25kg

**PUXADA ALTA
CADEIRANTE**
Código APC0309



Dimensões para instalação:
1400x1300x1200mm
(Altura x Largura x Comprimento)
Peso: 27kg

**VOLANTE DE ROTAÇÃO DIAGONAL
COM VERTICAL CADEIRANTE**
Código APC0315



Dimensões para instalação:
1550x950x1200mm
(Altura x Largura x Comprimento)
Peso: 24kg

**VOLANTE VERTICAL
DUPLO CADEIRANTE**
Código APC0310



Dimensões para instalação:
1500x400x750mm
(Altura x Largura x Comprimento)
Peso: 29kg

6



APARELHOS PARA ALONGAMENTO - APA

JOGO DE BARRAS
Código APA0101

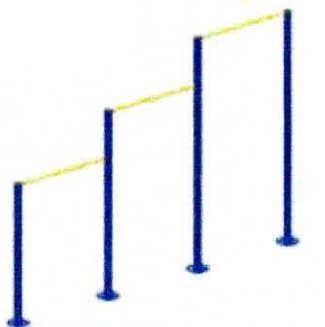

Dimensões para instalação:
2500x250x3500mm
(Altura x Largura x Comprimento)
Peso: 30kg

JOGO DE BARRAS COM ESPALDAR
Código APA0102

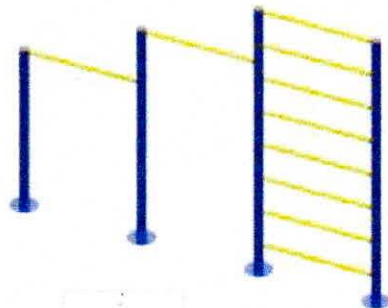

Dimensões para instalação:
2500x250x3500mm
(Altura x Largura x Comprimento)
Peso: 35kg

ESPALDAR
Código APA0115

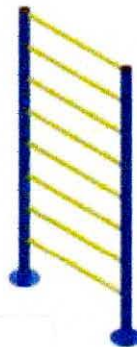

Dimensões para instalação:
2500x250x1500mm
(Altura x Largura x Comprimento)
Peso: 15kg

ABDOMINAL
Código APA0121

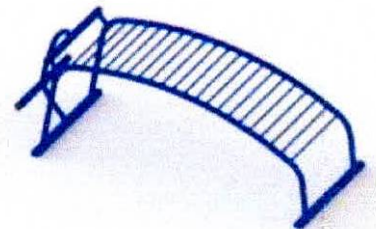

OU VERSÃO
DUPLA OU TRIPLA

Dimensões para instalação:
1000x1000x1800mm
(Altura x Largura x Comprimento)
Peso: 19kg

BARRA FIXA
Código APA0129



OU VERSÃO TRIPLA

Dimensões para instalação:
2000x1200x1200mm
(Altura x Largura x Comprimento)
Peso: 17kg

BARRAS PARALELAS
Código APA0117



Dimensões para instalação:
1200x1250x1500mm
(Altura x Largura x Comprimento)
Peso: 15kg

MULTI-ALONGADOR
Código APA0123

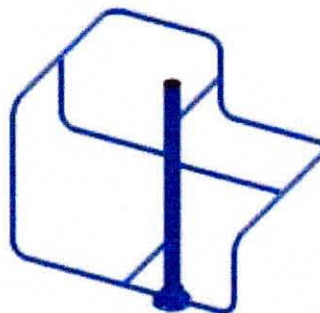

Dimensões para instalação:
1250x1200x1500mm
(Altura x Largura x Comprimento)
Peso: 17kg

FLEXOR DE BRAÇOS
Código APA0125

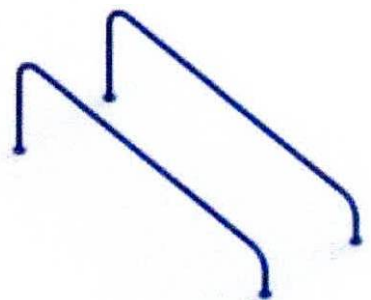

Dimensões para instalação:
500x500x1500mm
(Altura x Largura x Comprimento)
Peso: 10kg

MOBILIÁRIO PARA ACADEMIA - MPA

BANCO SEM ENCOSTO
Código MPA 0103



BANCO COM ENCOSTO
Código MPA 0104

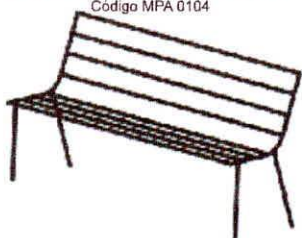

PLACA INDICATIVA 2X1
Código MPA0101



PLACA INDICATIVA 1x1
Código MPA0102

LIXEIRA 1 CESTO
Código MPA0195



LIXEIRA 2 CESTOS
Código MPA0106

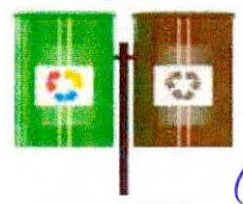

MOBILIÁRIO URBANO



ABRIGOS DE ÔNIBUS - ADO

CLASSIC

ABRIGO DE ÔNIBUS
QUATRO LUGARES
Código ADO0107



OU VERSÃO DE 6 LUGARES

Dimensões para instalação:
3000x2000x3000mm
(Altura x Largura x Comprimento)
Peso: 90kg

ABRIGO DE ÔNIBUS
DOZE LUGARES
Código AOL0109

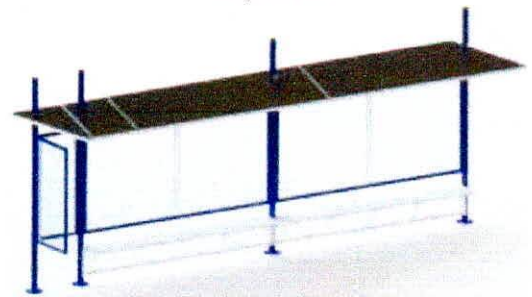

Dimensões para instalação:
3000x2000x7500mm
(Altura x Largura x Comprimento)
Peso: 160kg

PREMIUM

ABRIGO DE ÔNIBUS
QUATRO LUGARES
Código ADO 0110

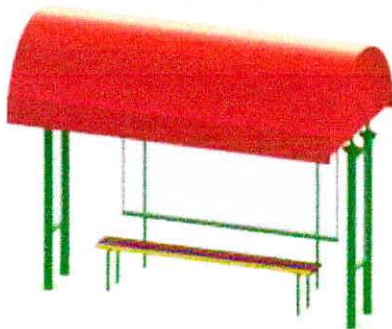

OU VERSÃO DE 6 LUGARES

Dimensões para instalação:
3000x2000x2000mm
(Altura x Largura x Comprimento)
Peso: 110kg

ABRIGO DE ÔNIBUS
DOZE LUGARES
Código ADO 0111

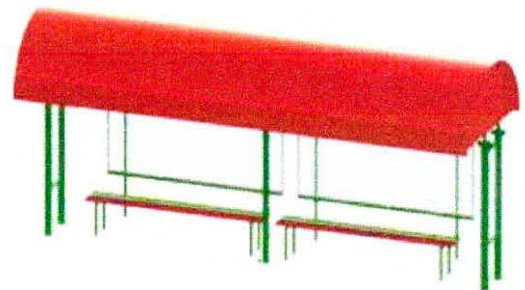

Dimensões para instalação:
3000x2000x5000mm
(Altura x Largura x Comprimento)
Peso: 190kg

SUPREME

ABRIGO DE ÔNIBUS
SEIS LUGARES
Código AOL0105

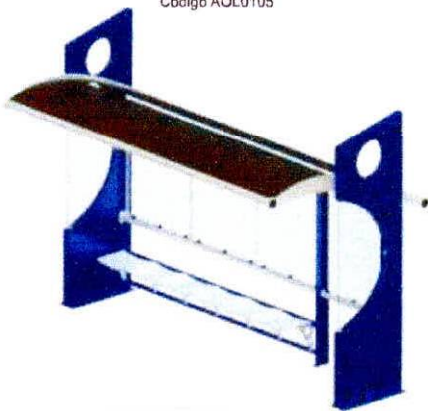

OU VERSÃO DE 12 LUGARES

Dimensões para instalação:
3500x2000x4000mm
(Altura x Largura x Comprimento)
Peso: 140kg

ELABORAMOS E
FABRICAMOS PROJETOS
SOB MEDIDA.



Dimensões e peso aproximados, podendo ter pequenas variações conforme o modelo e atualizações.



www.lamburb.net

GARANTIA



Obs.: A versão atual dos produtos pode apresentar pequenas diferenças de cor, medida, peso e design, o que não altera o seu modo de funcionamento.

CORES DISPONÍVEIS



CERTIFICADOS



- Empresa registrada no Conselho Regional de Engenharia (CREA);
- Registro de profissional no Conselho Federal de Fisioterapia (CREFITO);
- Controle de qualidade emitido por Centro Tecnológico Falcão Bauer;
- Produtos fabricados conforme as normativas da Associação Brasileira de normas técnicas (ABNT).

ASSISTÊNCIA TÉCNICA

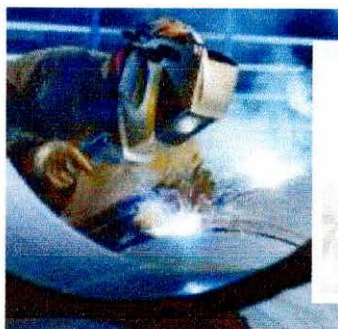

Profissionais capacitados e treinados para realizar a manutenção dos equipamentos, aumentando a durabilidade dos produtos.

6



METALÚRGICA LAMB - EIRELI

CNPJ 14.037.993/0001-80

Rua Jorge Frederico A. Koehler, 5679
Caixa Postal 14 - Parque Industrial III,

CEP 85960-000 - Marechal Cândido Rondon - Paraná

E



**CONSELHO REGIONAL DE ENGENHARIA
E AGRONOMIA DO PARANÁ**

Certidão de Registro de Pessoa Jurídica e Positiva de Débitos

O Conselho Regional de Engenharia e Agronomia do Paraná- CREA-PR, certifica que a empresa encontra-se regularmente registrada nos termos da Lei Federal nº 5.194, de 24 de dezembro de 1966, estando habilitada a exercer suas atividades no Estado do Paraná, circunscrita à(s) atribuição(ões) de seu(s) responsável(eis) técnico(s).

Certidão nº: 106992/2022

Validade: 11/09/2022

Razão Social: METALURGICA LAMB - EIRELI - ME

CNPJ: 14037993000180

Num. Registro: 58637

Registrada desde :
15/04/2015

Capital Social: R\$ 80.000,00

Endereço: RUA A, 5679 WILLY CARLOS TRENTIN INDUSTRIAL III

Município/Estado: MARECHAL

CANDIDO RONDON-PR

CEP: 85960000

Objetivo Social:

Fabricação de equipamentos de academia; Fabricação de equipamentos de parques infantis, playground, mobiliário urbano; Fabricação de abrigos de ônibus, bancos e lixeiras; Fabricação e importação e exportação de móveis com predominância em metal; Comércio varejista e importação e exportação de aparelhos e equipamentos de ginástica; Comércio varejista de brinquedos e artigos recreativos; Serviços de montagem, desmontagem, instalação e manutenção de academias, parques infantis, mobiliário urbano; Fabricação de artefatos e produtos de concreto, cimento, fibrocimento e gesso; Comércio varejista de artigos de iluminação; Fabricação de painéis e letreiros luminosos; Instalação de equipamentos de comunicação e sinalização; Fabricação de bicicletas e triciclos não motorizados, peças e acessórios; Marketing direto; Montagem e instalação de sistemas e equipamentos de iluminação e sinalização em vias públicas; Comércio varejista de artigos de caça, pesca e camping; Fabricação de artefatos para pesca e esporte; Comércio varejista de artigos esportivos; Pintura para sinalização em pistas

rodoviárias e aeroportos; Comércio varejista de artigos do vestuário; Comércio varejista de suvenires, bijuterias e artesanatos; Comércio varejista de equipamentos de telefonia e comunicação; Comércio varejista de equipamentos e suprimentos de informática; Comércio varejista de instrumentos musicais e acessórios; Atividades de publicidade e propaganda; Comércio varejista de artigos ortopédicos; Fabricação de estruturas pré-moldadas de concreto armado; Comércio varejista de equipamentos para escritório; Comércio varejista de peças e acessórios para motocicletas e motonetas e Fabricação de produtos em madeira ecológica; Obras em alvenaria; Obras de pavimentação; Obras de acabamento de construção; Serviços combinados de limpeza e manutenção; Serviços de limpeza e conservação de vias públicas e de máquinas e equipamentos; Serviços de atividades paisagísticas, poda de árvores, jardinagem de prédios públicos, plantio e conservação de gramados; serviços de instalação e manutenção elétrica; serviços de instalação e manutenção hidráulica; Serviços de manutenção e reparação de máquinas e equipamentos; Comércio varejista de vidros; Serviços de pintura; Fabricação de outros artigos de carpintaria para construção; Aluguel de equipamentos recreativos e esportivos; Serviços de galvanização; Comércio varejista de grama sintética e Comércio varejista de produtos plásticos, fibras, madeira plástica.

Restrição de Atividade : As atividades técnicas da empresa estão circunscritas às atribuições de seu Responsável Técnico.

Possui débitos de anuidade parcelado.

Não possui débito(s) referente a processo(s) de fiscalização e/ou dívida ativa até a presente data.

**RESPONSÁVEL(EIS) TÉCNICOS PELA MATRIZ - CNPJ:
14037993000180**

1 - Nome Civil: FABIANO ELIAS LAMB

Carteira: PR-203009/D Data de Expedição: 12/04/2022

Desde: 12/07/2022 Carga Horária: 1:0 H/D

Título: ENGENHEIRO CIVIL Situação: Regular

Decreto Federal N.º 23.569/1933 - Art. 28º

Título: ENGENHEIRO CIVIL Situação: Regular

Resolução do Confea N.º 218/1973 - Art. 7º do CONFEA

Título: ENGENHEIRO CIVIL Situação: Regular

Lei Federal N.º 5.194/1966 - Art. 7º

Para fins de: LICITAÇÕES

Certificamos que caso ocorra(m) alteração(ões) nos elementos contidos neste documento, esta Certidão perderá sua validade para todos os efeitos.

A autenticidade desta certidão poderá ser confirmada na página do CREA-PR (<http://www.crea-pr.org.br>), através do protocolo n.º 243365/2022, ressaltando a impossibilidade de execução de quaisquer serviços ou obras sem a participação efetiva de seu(s) responsável(eis) técnico(s).

Emitida via Internet em 12/08/2022 14:05:48

Dispensa-se a assinatura neste documento, conforme Instrução de Serviço Nº 03/2021.

A falsificação deste documento constitui-se em crime previsto no Código Penal Brasileiro, sujeitando o autor à respectiva ação penal.





UNIVERSIDADE PARANAENSE – UNIPAR

RECONHECIDA PELA PORTARIA – MEC N. 1580, DE 09/11/93 – D.O.U. 10/11/93

MANTENEDORA: ASSOCIAÇÃO PARANAENSE DE ENSINO E CULTURA - APEC

PARECER TÉCNICO CIENTÍFICO

IDENTIFICAÇÃO

AVALIADORES	Prof. Ms. Dora de Castro A. Segura
SOLICITANTE	Academia Livre
MUNICIPIO	Marechal Cândido Rondon - Paraná

Após avaliação dos equipamentos realizada entre os dias 26/05/2011 a 10/06/2011, foram analisadas as condições ergonômicas e biomecânicas da Academia Terceira Idade, Melhor Idade, Academia Expressa ou Ar Livre a seguir:

“ACADEMIA MÓDULO INDIVIDUAL”: Simulador de cavalgada, pressão de pernas, multiestação exercitadora com 6 (seis) funções conjugado, simulador de remada, elíptico simulador de esqui, simulador de caminhada, balanço simulador de surfê, volante alongador horizontal, volante de rotação diagonal, volante de rotação vertical, banco e placa orientativa.

“ACADEMIA MÓDULO DUPLO”: Simulador de cavalgada, pressão de pernas duplo conjugado, multiestação exercitadora com 6 (seis) funções conjugado, simulador de remada duplo, elíptico simulador de esqui duplo, simulador de caminhada duplo, balanço simulador de surfê duplo conjugado, pressão de pernas duplo conjugado, volante alongador horizontal com 2 (duas) alturas conjugado, volante rotação diagonal duplo conjugado, volante de rotação vertical duplo conjugado, banco e placa orientativa.

“ACADEMIA MÓDULO TRIPLA”: Simulador de cavalgada tripla, pressão de pernas tripla, multiestação exercitadora com 6 (seis) funções conjugado, simulador de remada tripla, elíptico simulador de esqui tripla, balanço simulador de surfê tripla conjugado, alongador com 3 (três) alturas conjugado, simulador de caminhada tripla conjugado, volante rotação diagonal tripla conjugado, volante de rotação vertical tripla conjugado, banco e placa orientativa).

“ACADEMIA CIRCUITO EXPRESSO”: Aparelho multifuncional abdominal/lombar, aparelho multifuncional abdutor/adutor dos quadris, aparelho multifuncional peito/costas, aparelho multifuncional agachamento, aparelho multifuncional bíceps/tríceps, aparelho multifuncional flexão/extensão, aparelho multifuncional ombros, aparelho multifuncional leg press, 8 (oito) steps, bicicleta e simulador de caminhada.

Os equipamentos foram projetados para usuários de diferentes idades e perfis, constituído de exercícios de fácil realização, além de contar com um ambiente diferenciado,

**AUTENTICAÇÃO
NO VERSO**



[Handwritten signature]

6

O presente documento digital foi conferido com o original e assinado digitalmente por DANILLO PINTO OLIVEIRA DE ALENCAR, em quinta-feira, 24 de junho de 2021 14:33:18 GMT-03:00, CNS: 06.870-0 - 1º OFÍCIO DE REGISTRO CIVIL DAS PESSOAS NATURAIS E TABELIONATO DE NOTAS/PB, nos termos da medida provisória N. 2.200-2 de 24 de agosto de 2001. Sua autenticidade deverá ser confirmada no endereço eletrônico www.cenad.org.br/autenticidade. O presente documento digital pode ser convertido em papel por meio de autenticação no Tabelionato de Notas. Provimento nº 100/2020 CNJ - artigo 22.

Confira os dados do ato em: <https://selodigital.tjpb.jus.br> ou Consulte o Documento em: <https://azevedobastos.not.br/documento/79742406211390951897>



CARTÓRIO

Autenticação Digital Código: 79742406211390951897-1
Data: 24/06/2021 14:31:22
Valor Total do Ato: R\$ 4,66
Selo Digital Tipo Normal C: ALR59487-AERA;



Cartório Azevedo Bastos
Av. Presidente Epitácio Pessoa - 1145
Bairro dos Estado, João Pessoa - PB
(83) 3244-5404 - cartorio@azevedobastos.not.br
<https://azevedobastos.not.br>

Válber Azevedo de M. Cavalcanti
Titular

TJPB





UNIVERSIDADE PARANAENSE – UNIPAR

RECONHECIDA PELA PORTARIA – MEC N. 1580, DE 09/11/93 – D.O.U. 10/11/93

MANTENEDORA: ASSOCIAÇÃO PARANAENSE DE ENSINO E CULTURA - APEC

formado por circuitos temáticos (glúteos, abdômen e aeróbico de ritmos, etc), equipamentos de musculação: hidráulicos ou de baixa carga, horário livre, aquecimento com bicicletas e elípticos, o nível de resistência se adapta a cada usuário, permitindo a execução do ciclo de treinamento de forma cômoda e segura, empurrar e puxar, formato exato para exercícios, reduzindo a possibilidade de dores e lesões.

Sendo que a prática de exercícios, realizadas nos equipamentos de maneira adequadas proporcionam benefício geral na saúde, com melhoras do sistema cardiovascular, músculo-esquelético, além de articulações, tendões e ligamentos.

Como resultado positivo da prática de exercício com auxílio desses equipamentos, podemos observar o fortalecimento muscular, melhora do equilíbrio, coordenação e da flexibilidade. Gerando a qualidade de vida e redução da incidência de doenças.

Os equipamentos apresentam dimensões ergonômicas adequadas à utilização por indivíduos com diferentes biótipos e faixas etárias, fáceis de utilizar e especialmente adequados, uma vez o peso é estabelecido pela velocidade da realização dos exercícios na academia expressa e por baixas cargas na terceira idade. Portanto, não apresentam risco de lesões.

Os equipamentos foram fabricados com produtos de alta qualidade e com acompanhamento de profissionais de diversas áreas, como saúde (médicos, educadores físicos, fisioterapeutas), engenharia (engenheiros), entre outras, o que resultou em equipamentos seguros e eficazes, tornando sua utilização segura e saudável.

Os equipamentos têm um alto grau de segurança e ergonomia. Possui grau 3 de engenharia de segurança, o que significa que os aparelhos suportam até 3 vezes o esforço nominal de projeto, além de terem acabamento artesanal, conferindo um acabamento diferenciada a cada aparelho.

**AUTENTICAÇÃO
NO VERSO**



Toledo, Pr - 27 de Maio de 2011.



Dora de Castro A. Segura

Prof. Ms. Dora de Castro A. Segura
Mestre em Ergonomia pela UFSC
(Universidade Federal de Santa Catarina)
PPGEP

(Programa de Pós-graduação em Engenharia de Produção)
Docente do Curso de Fisioterapia da Unipar – Campus Toledo / Pr

6

DORA DE CASTRO AGULHON SEGURA

Inscrição: 31873-F (CREFITO-8)

Conselho Regional de Fisioterapia e Terapia Ocupacional da 8ª Região no Estado do Paraná

Confira os dados do ato em: <https://selodigital.tjpb.jus.br> ou Consulte o Documento em: <https://azevedobastos.not.br/documento/79742406211390951897>



CARTÓRIO
Autenticação Digital Código: 79742406211390951897-2
Data: 24/06/2021 14:31:23
Valor Total do Ato: R\$ 4,66
Selo Digital Tipo Normal C: ALR59488-Z8R9;



Cartório Azevêdo Bastos
Av. Presidente Epitácio Pessoa - 1145
Bairro dos Estados, João Pessoa - PB
(83) 3244-5404 - cartorio@azevedobastos.not.br
<https://azevedobastos.not.br>

Vélber Azevêdo de M. Cavalcanti
Titular

TJPB



O presente documento digital foi conferido com o original e assinado digitalmente por DANILLO PINTO OLIVEIRA DE ALENCAR, em quinta-feira, 24 de junho de 2021 14:33:18 GMT-03:00, CNS: 06.870-0 - 1º OFÍCIO DE REGISTRO CIVIL DAS PESSOAS NATURAIS E TABELIONATO DE NOTAS/PB, nos termos da medida provisória N. 2.200-2 de 24 de agosto de 2001. Sua autenticidade deverá ser confirmada no endereço eletrônico www.cenad.org.br/autenticidade. O presente documento digital pode ser convertido em papel por meio de autenticação no Tabelionato de Notas. Provimto nº 100/2020 CNJ - artigo 22.

REPÚBLICA FEDERATIVA DO BRASIL
ESTADO DA PARAÍBA
CARTÓRIO AZEVEDO BASTOS
FUNDADO EM 1888
PRIMEIRO REGISTRO CIVIL DE NASCIMENTO E ÓBITOS E PRIVATIVO DE CASAMENTOS, INTERDIÇÕES E TUTELAS DA COMARCA DE JOÃO PESSOA

Av. Epitácio Pessoa, 1145 Bairro dos Estados 58030-00, João Pessoa PB
Tel.: (83) 3244-5404 / Fax: (83) 3244-5484
<http://www.azevedobastos.not.br>
E-mail: cartorio@azevedobastos.not.br



DECLARAÇÃO DE SERVIÇO DE AUTENTICAÇÃO DIGITAL

O Bel. Válber Azevêdo de Miranda Cavalcanti, Oficial do Primeiro Registro Civil de Nascimentos e Óbitos e Privativo de Casamentos, Interdições e Tutelas com atribuição de autenticar e reconhecer firmas da Comarca de João Pessoa Capital do Estado da Paraíba, em virtude de Lei, etc...

DECLARO ainda que, para garantir transparência e segurança jurídica de todos os atos oriundos da atividade Notarial e Registral no Estado da Paraíba, foi instituído pela Lei Nº 10.132, de 06 de novembro de 2013, a aplicação obrigatória de um Selo Digital de Fiscalização Extrajudicial em todos os atos de notas e registro, composto de um código único (por exemplo: Selo Digital: ABC12345-X1X2) e dessa forma, cada autenticação processada pela nossa Serventia pode ser verificada e confirmada tantas vezes quanto for necessário através do site do Tribunal de Justiça do Estado da Paraíba, endereço <https://corregedoria.tjpb.jus.br/selo-digital/>.

A autenticação digital do documento faz prova de que, na data e hora em que ela foi realizada, a empresa METALURGICA LAMB EIRELI - ME tinha posse de um documento com as mesmas características que foram reproduzidas na cópia autenticada, sendo da empresa METALURGICA LAMB EIRELI - ME a responsabilidade, única e exclusiva, pela idoneidade do documento apresentado a este Cartório.

Nesse sentido, declaro que a METALURGICA LAMB EIRELI - ME assumiu, nos termos do artigo 8º, §1º, do Decreto nº 10.278/2020, que regulamentou o artigo 3º, inciso X, da Lei Federal nº 13.874/2019 e o artigo 2º-A da Lei Federal 12.682/2012, a responsabilidade pelo processo de digitalização dos documentos físicos, garantindo perante este Cartório e terceiros, a sua autoria e integridade.

De acordo com o disposto no artigo 2º-A, §7º, da Lei Federal nº 12.682/2012, o documento em anexo, identificado individualmente em cada Código de Autenticação Digital* ou na referida sequência, poderá ser reproduzido em papel ou em qualquer outro meio físico.

Esta DECLARAÇÃO foi emitida em **24/06/2021 14:52:23 (hora local)** através do sistema de autenticação digital do Cartório Azevêdo Bastos, de acordo com o Art. 1º, 10º e seus §§ 1º e 2º da MP 2200/2001, como também, o documento eletrônico autenticado contendo o Certificado Digital do titular do Cartório Azevêdo Bastos, poderá ser solicitado diretamente a empresa METALURGICA LAMB EIRELI - ME ou ao Cartório pelo endereço de e-mail autentica@azevedobastos.not.br Para informações mais detalhadas deste ato, acesse o site <https://autdigital.azevedobastos.not.br> e informe o Código de Autenticação Digital

Esta Declaração é válida por **tempo indeterminado** e está disponível para consulta em nosso site.

***Código de Autenticação Digital:** 79742406211390951897-1 a 79742406211390951897-2

²**Legislações Vigentes:** Lei Federal nº 8.935/94, Lei Federal nº 10.406/2002, Medida Provisória nº 2200/2001, Lei Federal nº 13.105/2015, Lei Estadual nº 8.721/2008, Lei Estadual nº 10.132/2013, Provimento CGJ N° 003/2014 e Provimento CNJ N° 100/2020.

O referido é verdade, dou fé.

CHAVE DIGITAL

00005b1d734fd94f057f2d69fe6bc05bf638d39b31c832c3db47ae4122d14ba543469c18fbd0cb2573f93a7c58a5f02f9b04071427d7e59129410c436a9912a08207f8d79c224f5feef34fe2c2d6adfe



Presidência da República
Casa Civil
Medida Provisória Nº 2.200-2,
de 24 de agosto de 2001.



B



CERTIFICADO DE GARANTIA

Ao Pregoeiro e Equipe de Apoio
Prefeitura Municipal de Santo Antônio do Sudoeste – Estado do Paraná.
Pregão Presencial n.º 056/2022

A empresa Metalúrgica Lamb LTDA – ME, inscrita no CNPJ n.º 14.037.993/0001-80, sediada à Rua Jorge A. Frederico Koehler n.º 5679 Parque Industrial III CEP 85.960-000 Marechal Cândido Rondon – Paraná, por intermédio de seu representante legal o Sr. Fabiano Elias Lamb, portador da Carteira de Identidade RG n.º 6.209.030-8 SSP/PR, e do CPF n.º 007.424.549-08, CERTIFICA, que todos os produtos fabricados e comercializados pela nossa empresa, tem garantia de fabricação, contra defeitos e/ou imperfeições que venham surgir, do processo de fabricação dos equipamentos, o prazo de estende por 12 (doze) meses, contados a partir da aquisição e entrega do(s) produto(s).

20 de julho 2022, Marechal Cândido Rondon – Paraná.

Fabiano Elias Lamb – RG n.º 6.209.030-8 SSP/PR
Representante Legal – CPF n.º 007.424.549-08
Metalúrgica Lamb LTDA – ME
CNPJ 14.037.993/0001-80

6



**3ª ALTERAÇÃO DO ATO CONSTITUTIVO POR TRANSFORMAÇÃO DE EMPRESA
INDIVIDUAL DE RESPONSABILIDADE LIMITADA EIRELI EM SOCIEDADE EMPRESÁRIA
LIMITADA
METALURGICA LAMB – EIRELI
CNPJ 14.037.993/0001-80**

Folha: 1

FABIANO ELIAS LAMB, brasileiro, casado sob o regime de comunhão parcial de bens, empresário, portador do CPF nº 007.424.549-08, e do RG nº 62090308 SSP-PR, residente e domiciliado na Rua Valdi Winter, nº 352, Vila Gaúcha, CEP 85960-000, Marechal Cândido Rondon-PR,

Na condição de Titular da Empresa Individual de Responsabilidade Limitada EIRELI – **METALURGICA LAMB - EIRELI**, com sede e domicílio na Rua A, nº 5679, Parque Industrial III, CEP 85960-000, Marechal Cândido Rondon-PR, cujo ato constitutivo se encontra registrado na Junta Comercial do Paraná sob NIRE 41600201191 em 29/07/2011, devidamente inscrita no CNPJ sob nº 14.037.993/0001-80, ora transforma seu registro de **EMPRESA INDIVIDUAL DE RESPONSABILIDADE LIMITADA – EIRELI em SOCIEDADE EMPRESARIA LIMITADA:**

CLÁUSULA PRIMEIRA – Fica transformada esta **EMPRESA INDIVIDUAL DE RESPONSABILIDADE LIMITADA – EIRELI**, em **SOCIEDADE EMPRESÁRIA LIMITADA**, passando para o nome empresarial – **METALURGICA LAMB LTDA**, com sub-rogação de todos os direitos e obrigações pertinentes.

CLÁUSULA SEGUNDA - O acervo desta Empresa Individual de Responsabilidade Limitada EIRELI, no valor de R\$ 80.000,00 (oitenta mil reais) dividido em 80.000 (oitenta mil) quotas de valor nominal R\$ 1,00 (um real) cada, passa a constituir o capital social da sociedade empresária limitada e também a participação do sócio **FABIANO ELIAS LAMB** no capital da sociedade mencionada na cláusula anterior.

CLÁUSULA TERCEIRA – Fica alterado o endereço da empresa para: Rua Jorge Frederico A. Koehler, nº 5679, Parque Industrial III, CEP 85960-000, Marechal Cândido Rondon-PR.

CLÁUSULA QUARTA – Fica alterado o objeto social para: **Fabricação de equipamentos de academia; Fabricação de equipamentos de parques infantis, playground, mobiliário urbano; Fabricação de abrigos de ônibus, bancos e lixeiras; Fabricação e importação e exportação de móveis com predominância em metal; Comércio varejista e importação e exportação de aparelhos e equipamentos de ginástica; Comércio varejista de brinquedos e artigos recreativos; Serviços de montagem, desmontagem, instalação e manutenção de academias, parques infantis, mobiliário urbano; Fabricação de artefatos e produtos de concreto, cimento, fibrocimento e gesso; Comércio varejista de artigos de iluminação; Fabricação de painéis e letreiros luminosos; Instalação de equipamentos de comunicação e sinalização; Fabricação de bicicletas e triciclos não motorizados, peças e acessórios; Marketing direto; Montagem e instalação de sistemas e equipamentos de iluminação e sinalização em vias públicas; Comércio varejista de artigos de caça, pesca e camping; Fabricação de artefatos para pesca e esporte; Comércio varejista de artigos esportivos; Pintura para sinalização em pistas rodoviárias e aeroportos; Comércio varejista de artigos do vestuário; Comércio varejista de suvenires, bijuterias e artesanatos; Comércio**

6

**3ª ALTERAÇÃO DO ATO CONSTITUTIVO POR TRANSFORMAÇÃO DE EMPRESA
INDIVIDUAL DE RESPONSABILIDADE LIMITADA EIRELI EM SOCIEDADE EMPRESÁRIA
LIMITADA
METALURGICA LAMB – EIRELI
CNPJ 14.037.993/0001-80**

Folha: 2

varejista de equipamentos de telefonia e comunicação; Comércio varejista de equipamentos e suprimentos de informática; Comércio varejista de instrumentos musicais e acessórios; Atividades de publicidade e propaganda; Comércio varejista de artigos ortopédicos; Fabricação de estruturas pré-moldadas de concreto armado; Comércio varejista de equipamentos para escritório; Comércio varejista de peças e acessórios para motocicletas e motonetas e Fabricação de produtos em madeira ecológica; Obras em alvenaria; Obras de pavimentação; Obras de acabamento de construção; Serviços combinados de limpeza e manutenção; Serviços de limpeza e conservação de vias públicas e de máquinas e equipamentos; Serviços de atividades paisagísticas, poda de árvores, jardinagem de prédios públicos, plantio e conservação de gramados; serviços de instalação e manutenção elétrica; serviços de instalação e manutenção hidráulica; Serviços de manutenção e reparação de máquinas e equipamentos; Comércio varejista de vidros; Serviços de pintura; Fabricação de outros artigos de carpintaria para construção; Aluguel de equipamentos recreativos e esportivos; Serviços de galvanização; Comércio varejista de grama sintética e Comércio varejista de produtos plásticos, fibras, madeira plástica; Transporte rodoviário de carga, exceto produtos perigosos e mudanças, intermunicipal, interestadual e internacional;

CLÁUSULA QUINTA – Em virtude das modificações havidas, passa-se na integra o contrato social da sociedade empresária limitada.

**CONTRATO SOCIAL
METALURGICA LAMB LTDA
CNPJ: 14.037.993/0001-80**

FABIANO ELIAS LAMB, brasileiro, casado sob o regime de comunhão parcial de bens, empresário, portador do CPF nº 007.424.549-08, e do RG nº 62090308 SSP-PR, residente e domiciliado na Rua Valdi Winter, nº 352, Vila Gaúcha, CEP 85960-000, Marechal Cândido Rondon-PR,

Único sócio da sociedade empresária limitada **METALURGICA LAMB LTDA**, com sede e domicílio na Rua Jorge Frederico A. Koehler, nº 5679, Parque Industrial III, CEP 85960-000, Marechal Cândido Rondon-PR, inscrita no CNPJ: 14.037.993/0001-80, que passará a reger-se pelo que está contido nas cláusulas a seguir:

CLÁUSULA PRIMEIRA - A sociedade empresária limitada girará sob o nome empresarial de **METALURGICA LAMB LTDA** será regida por este contrato social, pelo contido Lei nº 10.406/2002 CC.

CLÁUSULA SEGUNDA - A sociedade terá a sua sede, na Rua Jorge Frederico A. Koehler, nº 5679, Parque Industrial III, CEP 85960-000, Marechal Cândido Rondon-PR, que é seu

6



**3ª ALTERAÇÃO DO ATO CONSTITUTIVO POR TRANSFORMAÇÃO DE EMPRESA
INDIVIDUAL DE RESPONSABILIDADE LIMITADA EIRELI EM SOCIEDADE EMPRESÁRIA
LIMITADA
METALURGICA LAMB – EIRELI
CNPJ 14.037.993/0001-80**

Folha: 3

domicílio, podendo, a qualquer tempo, a critério de seus sócios, abrir ou fechar filiais em qualquer parte do território Nacional.

CLÁUSULA TERCEIRA - O objeto social da sociedade é: Fabricação de equipamentos de academia; Fabricação de equipamentos de parques infantis, playground, mobiliário urbano; Fabricação de abrigos de ônibus, bancos e lixeiras; Fabricação e importação e exportação de móveis com predominância em metal; Comércio varejista e importação e exportação de aparelhos e equipamentos de ginástica; Comércio varejista de brinquedos e artigos recreativos; Serviços de montagem, desmontagem, instalação e manutenção de academias, parques infantis, mobiliário urbano; Fabricação de artefatos e produtos de concreto, cimento, fibrocimento e gesso; Comércio varejista de artigos de iluminação; Fabricação de painéis e letreiros luminosos; Instalação de equipamentos de comunicação e sinalização; Fabricação de bicicletas e triciclos não motorizados, peças e acessórios; Marketing direto; Montagem e instalação de sistemas e equipamentos de iluminação e sinalização em vias públicas; Comércio varejista de artigos de caça, pesca e camping; Fabricação de artefatos para pesca e esporte; Comércio varejista de artigos esportivos; Pintura para sinalização em pistas rodoviárias e aeroportos; Comércio varejista de artigos do vestuário; Comércio varejista de suvenires, bijuterias e artesanatos; Comércio varejista de equipamentos de telefonia e comunicação; Comércio varejista de equipamentos e suprimentos de informática; Comércio varejista de instrumentos musicais e acessórios; Atividades de publicidade e propaganda; Comércio varejista de artigos ortopédicos; Fabricação de estruturas pré-moldadas de concreto armado; Comércio varejista de equipamentos para escritório; Comércio varejista de peças e acessórios para motocicletas e motonetas e Fabricação de produtos em madeira ecológica; Obras em alvenaria; Obras de pavimentação; Obras de acabamento de construção; Serviços combinados de limpeza e manutenção; Serviços de limpeza e conservação de vias públicas e de máquinas e equipamentos; Serviços de atividades paisagísticas, poda de árvores, jardinagem de prédios públicos, plantio e conservação de gramados; serviços de instalação e manutenção elétrica; serviços de instalação e manutenção hidráulica; Serviços de manutenção e reparação de máquinas e equipamentos; Comércio varejista de vidros; Serviços de pintura; Fabricação de outros artigos de carpintaria para construção; Aluguel de equipamentos recreativos e esportivos; Serviços de galvanização; Comércio varejista de grama sintética e Comércio varejista de produtos plásticos, fibras, madeira plástica; Transporte rodoviário de carga, exceto produtos perigosos e mudanças, intermunicipal, interestadual e internacional.

CLÁUSULA QUARTA - O prazo de duração da sociedade é de tempo indeterminado e o início das operações sociais, para todos os efeitos, é a data de 29/07/2011.

**3ª ALTERAÇÃO DO ATO CONSTITUTIVO POR TRANSFORMAÇÃO DE EMPRESA
INDIVIDUAL DE RESPONSABILIDADE LIMITADA EIRELI EM SOCIEDADE EMPRESÁRIA
LIMITADA
METALURGICA LAMB – EIRELI
CNPJ 14.037.993/0001-80**

Folha: 4

CLÁUSULA QUINTA – O Capital Social no valor total de R\$ 80.000,00 (oitenta mil reais) dividido em 80.000 (oitent mil) quotas no valor de R\$ 1,00 (um real) cada uma, totalmente integralizado em moeda corrente nacional fica assim distribuído:

Nome	(%)	Cotas	Valor R\$
FABIANO ELIAS LAMB	100.00	80.000	R\$ 80.000,00
TOTAL	100.00	80.000	R\$ 80.000,00

CLÁUSULA SEXTA - A responsabilidade do sócio é restrita ao valor de suas cotas sociais, mas o mesmo responde solidariamente pela integralização do capital social, nos termos do art. 1.052 da Lei nº 10.406/2002 CC.

CLÁUSULA SÉTIMA - A sociedade será administrada pelo sócio **FABIANO ELIAS LAMB**, com os poderes e atribuições inerentes ao Administrador, autorizado o uso de nome empresarial individualmente sendo vedado, no entanto, seu uso em atividades estranhas ao interesse social ou para assumir obrigações seja em favor próprio ou de terceiros bem como onerar ou alienar bens imóveis da empresa.

Parágrafo Único - O sócio que participar ativamente na administração da sociedade fará jus a uma retirada mensal a título de pró-labore a ser fixada anualmente, cuja importância, de acordo com a legislação do Imposto de Renda, será contabilizada como despesa de administração da sociedade.

CLÁUSULA OITAVA - O exercício social coincide com o ano civil, devendo em 31 de dezembro de cada ano ser procedido o Balanço Geral de Sociedade obedecido às prescrições legais e técnicas pertinentes a matéria. Os resultados serão atribuídos ao sócio proporcionalmente as suas quotas de capital podendo os lucros a critério do sócio, serem distribuídos ou ficarem em reserva na Sociedade, conforme determina o Artigo 1065 da Lei nº 10.406/2002 CC.

CLÁUSULA NONA - Na eventual necessidade do sócio retirar-se da sociedade, por motivo de falecimento, falência, impedimento ou de livre e espontânea vontade, a sociedade não acarretará a dissolução, a qual continuará sua atividade normal com o sucessor, mediante alteração do contrato social, indicando o evento e registrado na Junta Comercial, em 30 (trinta) dias da data da alteração.

Parágrafo Primeiro - Em caso de falecimento do sócio, aos herdeiros fica assegurado o direito de substituí-lo se assim o desejarem, e poderão ser incluídos na sociedade.

Parágrafo Segundo - Para qualquer motivo que seja para a saída de sócio da sociedade, seja ele fundador, sucessor e/ou herdeiro, seus haveres sociais serão apurados em balanço geral especial com demonstração de resultado, a ser levantado em 30 (trinta) dias da data da comunicação, e se for do interesse da sociedade.

b



**3ª ALTERAÇÃO DO ATO CONSTITUTIVO POR TRANSFORMAÇÃO DE EMPRESA
INDIVIDUAL DE RESPONSABILIDADE LIMITADA EIRELI EM SOCIEDADE EMPRESÁRIA
LIMITADA
METALURGICA LAMB – EIRELI
CNPJ 14.037.993/0001-80**

Folha: 5

Parágrafo Terceiro - A retirada, exclusão ou morte do sócio não o exime, ou a seus herdeiros, da responsabilidade pelas obrigações sociais anteriores, até dois anos após averbada a resolução da sociedade; nem nos dois primeiros casos, pelas posteriores e em igual prazo, enquanto não se requerer a averbação.

CLÁUSULA DECIMA - O Administrador, declara, sob as penas da Lei, que não está impedido de exercer a administração da Empresa, por Lei Especial, ou em virtude de condenação criminal, ou por se encontrar sob os efeitos dela, à pena que vede, ainda que temporariamente o acesso a cargos públicos por crimes falimentares, de prevaricação, peita ou suborno, concussão, peculato ou contra a economia popular, contra o sistema financeiro nacional, contra as normas de defesa da concorrência, contra as relações de consumo, fé pública ou a propriedade.

CLÁUSULA DÉCIMA PRIMEIRA – O sócio declara sob as penas da Lei, que a sociedade empresária limitada se enquadra na condição de **MICROEMPRESA**, nos termos da Lei Complementar nº 123, de 14/12/2006.

CLÁUSULA DÉCIMA SEGUNDA – O sócio elege o Foro da Comarca de Marechal Cândido Rondon-PR, com exclusão de qualquer outro, por mais privilegiado que seja, para o exercício e o cumprimento dos direitos e obrigações resultantes deste contrato.

E por estar assim justo e contratado, lavra, data e assina o presente instrumento, elaborado em via única, para que valha na melhor forma do direito, sendo esta via destinada ao registro e arquivamento na Junta Comercial do Estado do Paraná, devidamente rubricada, depois de anotadas, obrigando-se fielmente pôr si.

Marechal Cândido Rondon-PR, 02 de maio de 2022.

FABIANO ELIAS LAMB



SELO DIGITAL: F759X.IVqtQ.KpJsl-A3GŠK.OreR)
Reconheço como VERDADEIRA, e dou fé, a(s) assinatura(s) de:
[8tT9ph5G]-FABIANO ELIAS LAMB.....

Marechal Cândido Rondon
05 de Maio de 2022.

GIAN FRANCO NARDELLO ROTTA - TABELIÃO SUBSTITUTO



b



TERMO DE AUTENTICIDADE

Eu, JOSE JOAO HANAUER, com inscrição ativa no CRC/PR, sob o nº 017412, registrado em 31/12/1975, inscrito no CPF nº 14645114972, DECLARO, sob as penas da Lei Penal, e sem prejuízo das sanções administrativas e cíveis, que este documento é autêntico e condiz com o original.

IDENTIFICAÇÃO DO(S) ASSINANTE(S)

CPF	Nº do Registro	Nome
14645114972	017412	JOSE JOAO HANAUER



CERTIFICO O REGISTRO EM 09/05/2022 10:37 SOB Nº 41210729540.
PROTOCOLO: 222725397 DE 09/05/2022.
CÓDIGO DE VERIFICAÇÃO: 12205807174. CNPJ DA SEDE: 14037993000180.
NIRE: 41210729540. COM EFEITOS DO REGISTRO EM: 02/05/2022.
METALURGICA LAMB LTDA

LEANDRO MARCOS RAYSEL BISCAIA
SECRETÁRIO-GERAL
www.empresafacil.pr.gov.br

A validade deste documento, se impresso, fica sujeito à comprovação de sua autenticidade nos respectivos portais, informando seus respectivos códigos de verificação.



UNIVERSIDADE PARANAENSE



Reconhecida pela Portaria MEC n.º 1580, DE 09/11/93 no D.O.U. de 10/11/93.
Estado do Paraná

O Reitor da Universidade Paranaense, no uso de suas atribuições e tendo em vista a conclusão do Curso de FISIOTERAPIA, em 10 de dezembro de 2003, confere o título de FISIOTERAPEUTA

a

Fabiano Elias Lamb,

brasileiro, natural do Estado do Paraná, nascido a 15 de abril 1981, RG 6.209.030-8 PR e outorga-lhe o presente Diploma, a fim de que possa gozar de todos os direitos e prerrogativa legais.

Umuarama, 13 de fevereiro de 2004.

Fabiano Elias Lamb
Diplomado

[Assinatura]
Reitor

6



CARTÓRIO

Autenticação Digital Código: 79742508209843667135-1
Data: 25/08/2020 11:01:25
Valor Total do Ato: R\$ 4,56
Selo Digital Tipo Normal C: AKK15877-XTGQ;

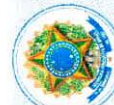

CNPJ: 06.870-0

Cartório Azevedo Bastos
Av. Presidente Epitácio Pessoa - 1145
Bairro dos Estados, João Pessoa - PB
(83) 3244-5404 - cartorio@azevedobastos.net.br
<https://azevedobastos.net.br>



Bel. Valber Azevedo Bastos
Tribunal



TJPB

UNIVERSIDADE PARANAENSE - UNIPAR
CURSO DE FISIOTERAPIA
Reconhecido pela Portaria Ministerial n.º 1966, de
30/08/01 - D.O.U. de 03/09/01.

CANDIDO GARCIA
REITOR

 **UNIVERSIDADE PARANAENSE - UNIPAR**
Umuarama - PR.
Departamento Especial de Registro de Diplomas
Diploma registrado sob n.º 012379
Processo n.º 012644/2005.
nos termos do art. 48 da Lei 9.394/96.
Umuarama, 02 de MAIO de 2005.

CANDIDO GARCIA
Reitor

UNIVERSIDADE PARANAENSE - UNIPAR
Registrado sob o n.º 012 às páginas n.º 02-V
do Livro de Registro n.º 001 desta Universidade.

COFFITO
**Conselho Federal de Fisioterapia e
Terapia Ocupacional**
Diploma Registrado sob o n.º 65.996-F
No Livro n.º 166 às fls. 24v
Em, 05 de julho de 2005

Dr. JOSÉ EUCLIDES POUBEL E SILVA
PRESIDENTE

CREFITO - 8
**Conselho Regional de Fisioterapia e Terapia
Ocupacional da 8ª Região**
Nome: Fabiano Elias Romb

Fisioterapeuta
Inscrição n.º 65996 F
Livro F 015 Fls. 107
Em, 09 de dez de 2005

DR. ESPERIDIÃO ELIAS AQUIM
PRESIDENTE



CARTÓRIO

Autenticação Digital Código: 79742508209843667135-2
Data: 25/08/2020 11:01:25
Valor Total do Ato: R\$ 4,56
Selo Digital Tipo Normal C: AKK15878-VGJ8;



CNPJ: 06.6870-0

Cartório Azevedo Bastos
Av. Presidente Epitácio Pessoa - 1145
Barro dos Estados, João Pessoa - PB
(83) 3244-9048 - cartorio@azevedobastos.not.br
https://azevedobastos.not.br

Bel. Valber Azevedo Bastos
Titular

TJPB



REPÚBLICA FEDERATIVA DO BRASIL
ESTADO DA PARAÍBA
CARTÓRIO AZEVEDO BASTOS
FUNDADO EM 1888

PRIMEIRO REGISTRO CIVIL DE NASCIMENTO E ÓBITOS E PRIVATIVO DE CASAMENTOS, INTERDIÇÕES E TUTELAS DA COMARCA DE JOÃO PESSOA

Av. Epitácio Pessoa, 1145 Bairro dos Estados 58030-00, João Pessoa PB
Tel.: (83) 3244-5404 / Fax: (83) 3244-5484
<http://www.azevedobastos.not.br>
E-mail: cartorio@azevedobastos.not.br



DECLARAÇÃO DE SERVIÇO DE AUTENTICAÇÃO DIGITAL

O Bel. Válber Azevêdo de Miranda Cavalcanti, Oficial do Primeiro Registro Civil de Nascimentos e Óbitos e Privativo de Casamentos, Interdições e Tutelas com atribuição de autenticar e reconhecer firmas da Comarca de João Pessoa Capital do Estado da Paraíba, em virtude de Lei, etc...

DECLARA para os devidos fins de direito que, o documento em anexo identificado individualmente em cada Código de Autenticação Digital¹ ou na referida sequência, foi autenticado de acordo com as Legislações e normas vigentes².

DECLARO ainda que, para garantir transparência e segurança jurídica de todos os atos oriundos da atividade Notarial e Registral no Estado da Paraíba, foi instituído pela Lei Nº 10.132, de 06 de novembro de 2013, a aplicação obrigatória de um Selo Digital de Fiscalização Extrajudicial em todos os atos de notas e registro, composto de um código único (por exemplo: Selo Digital: ABC12345-X1X2) e dessa forma, cada autenticação processada pela nossa Serventia pode ser verificada e confirmada tantas vezes quanto for necessário através do site do Tribunal de Justiça do Estado da Paraíba, endereço <https://corregedoria.tjpb.jus.br/selo-digital/>

A autenticação digital do documento faz prova de que, na data e hora em que ela foi realizada, a empresa METALURGICA LAMB EIRELI - ME tinha posse de um documento com as mesmas características que foram reproduzidas na cópia autenticada, sendo da empresa METALURGICA LAMB EIRELI - ME a responsabilidade, única e exclusiva, pela idoneidade do documento apresentado a este Cartório.

Esta DECLARAÇÃO foi emitida em **25/08/2020 11:28:57 (hora local)** através do sistema de autenticação digital do Cartório Azevêdo Bastos, de acordo com o Art. 1º, 10º e seus §§ 1º e 2º da MP 2200/2001, como também, o documento eletrônico autenticado contendo o Certificado Digital do titular do Cartório Azevêdo Bastos, poderá ser solicitado diretamente a empresa METALURGICA LAMB EIRELI - ME ou ao Cartório pelo endereço de e-mail autentica@azevedobastos.not.br

Para informações mais detalhadas deste ato, acesse o site <https://autdigital.azevedobastos.not.br> e informe o *Código de Autenticação Digital*.

Esta Declaração é válida por **tempo indeterminado** e está disponível para consulta em nosso site.

¹Código de Autenticação Digital: 79742508209843667135-1 79742508209843667135-2

²Legislações Vigentes: Lei Federal nº 8.935/94, Lei Federal nº 10.406/2002, Medida Provisória nº 2200/2001, Lei Federal nº 13.105/2015, Lei Estadual nº 8.721/2008, Lei Estadual nº 10.132/2013 e Provimento CGJ Nº 003/2014.

O referido é verdade, dou fé.

CHAVE DIGITAL

00005b1d734fd94f057f2d69fe6bc05baaec6ec31bbf906e784f42355d9ceb434fe655e8080f298509de27981ab67aee8bb9ad540dfde1c514a7005ea0d4e76a8207f8d79c224f5feef34fe2c2d6adfe



Presidência da República
Casa Civil
Medida Provisória Nº 2.200-2,
de 24 de agosto de 2001.





DECLARAÇÃO DE ACOMPANHAMENTO DE PROFISSIONAL DE SAÚDE

Ao Pregoeiro e Equipe de Apoio

Prefeitura Municipal de Santo Antônio do Sudoeste – Estado do Paraná.

Pregão Presencial n.º 056/2022

Pelo presente instrumento, a empresa Metalúrgica Lamb LTDA – ME, inscrita no CNPJ n.º 14.037.993/0001-80, com sede na Rua Jorge A. Frederico Koehler n.º 5679 Parque Industrial III CEP 85.960-000 Marechal Cândido Rondon – Paraná, através de seu representante legal infra-assinado, declara, que possui acompanhamento integral de profissional da saúde, conforme consta em Contrato Social e diploma profissional em anexo.

20 de julho 2022, Marechal Cândido Rondon – Paraná.

Fabiano Elias Lamb – RG n.º 6.209.030-8 SSP/PR
Representante Legal – CPF n.º 007.424.549-08
Metalúrgica Lamb LTDA – ME
CNPJ 14.037.993/0001-80

14.037.993/0001-80

M. LAMB EIRELI - ME

Rua Jorge Frederico A. Koehler, 5679
Parque Industrial III
85960 000 Marechal Cândido Rondon



6

RELATÓRIO DE ENSAIO Nº MET/L-241.666/1/14
AMOSTRA METÁLICA REVESTIDA

INTERESSADO: LAMB & LAMB LTDA.-ME
Rua A, 02, Loja Prol. Rua Willy Carl – Parque Industrial III.
85960-000 – Marechal Candido Rondon (PR)
Ref.: (69.907)

1. IDENTIFICAÇÃO DA (S) AMOSTRA (S)

01 (uma) amostra metálica identificada pelo interessado como: tubo de 1.¼" na chapa 16, que são utilizadas para a fabricação dos jogos de Equipamentos Academia ao Ar Livre, (Academia da Melhor Idade Individual Conjugada Premium, Academia da Melhor Idade Dupla Premium, Academia da Melhor Idade Tri Premium, Academia da Melhor Idade Dupla com Individual Conjugada Premium, Academia da Melhor Idade Compacta Premium, Academia para Jovens e Adulto, Academia de Cadeirantes, Academia Infantil, Academia da Melhor Idade Individual Conjugada Classic, Academia da Melhor Idade Dupla Classic, Academia da Melhor Idade Tripla Classic, Academia da Melhor Idade Dupla com Individual Conjugada Classic, Academia para Todos, Academia Melhor Idade Compacta Classic, Academia Infantil), recebida no laboratório em 12/12/2013 e liberada para ensaio em 16/12/2013.

Identificação Interna: L- 0119066.

2. METODOLOGIA (S) UTILIZADA (S)

NBR 8094: 1983 – Material Metálico Revestido e Não Revestido Corrosão Exposição à Névoa Salina.

3. RESULTADOS OBTIDOS

Exposição à névoa salina

Período	Avaliação
1200 horas	Sem produtos de corrosão no metal base e/ou empoamento na película de tinta.

Fotografia nº 1 – Antes do Ensaio

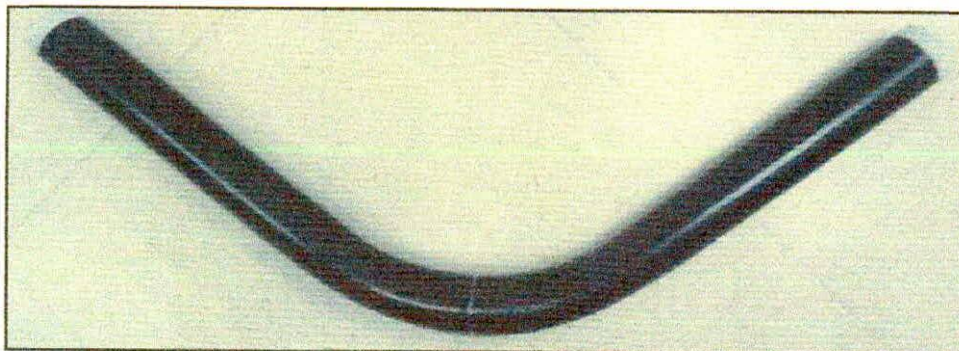

Os resultados apresentados no presente documento referem-se exclusivamente a(s) amostra(s) ensaiada(s).
A reprodução desse documento somente poderá ser feita na íntegra e sua utilização para fins promocionais depende de autorização prévia.



6

Fotografia nº 2 – Depois do Ensaio

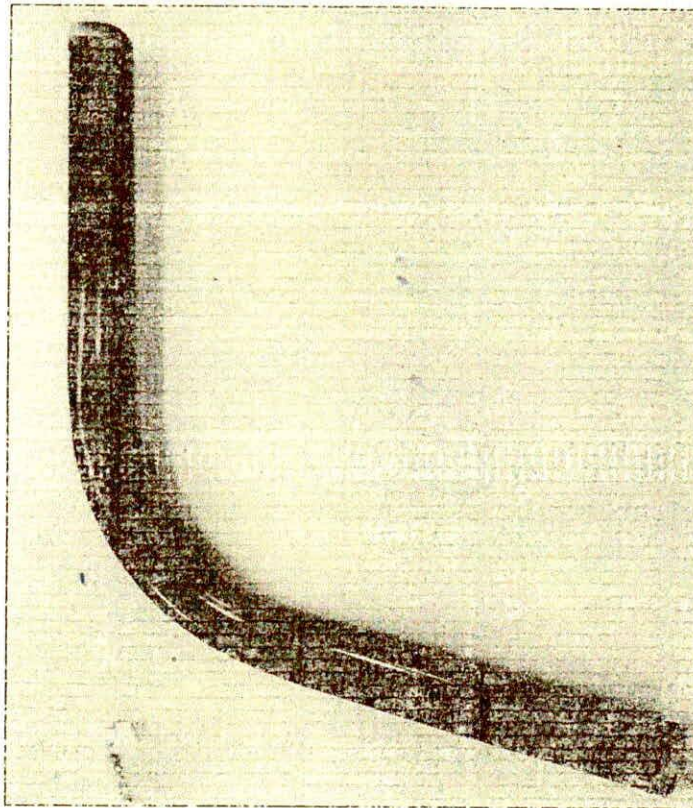

4. DATA DO (S) ENSAIO (S)

Ensaio realizado em 16/12/2013 a 04/02/2014

São Paulo, 07 de fevereiro de 2014

L.A. FALCAO BAUER LTDA.
 Centro Tecnológico de Controle de Qualidade

L.A. FALCAO BAUER LTDA.
 Centro Tecnológico de Controle de Qualidade

BRUNO GIOVANNELLI
 COORDENADOR DE LABORATORIO
 CREA nº 506360/379

EDUARDO MARQUES
 GERENTE DE UNIDADE
 CREA nº 050106620

PLC



INSTITUTO NACIONAL DE AVALIAÇÃO DA CONFORMIDADE EM PRODUTOS

AUTORIZAÇÃO PARA O USO DO SELO DE IDENTIFICAÇÃO DA CONFORMIDADE

ACCORDANCE BRAND USAGE LICENSE

Produto: Playgrounds

Página: 1/1

Autorização nº: IP-PLG-0608/2021-01

Data de emissão: 28/10/2021

Data de Validade: 28/10/2023

Solicitante:

METALÚRGICA LAMB EIRELI - ME
Rua Jorge Frederico A. Koehler, 5679 - Parque Industrial III
CEP: 85960-000 – Marechal Candido Rondon - PR
14.037.993/0001-80

Fabricante:

METALÚRGICA LAMB EIRELI - ME
Rua Jorge Frederico A. Koehler, 5679 - Parque Industrial III
85960-000 - Marechal Candido Rondon – PR
Brasil

Referência Normativa: ABNT NBR 16071:2021- Playgrounds – Partes 2 e 4: Requisitos de Segurança e Métodos de Ensaios.

Relatório de ensaio: No. Relatório de Ensaio RE nº 3990921 - Período de Ensaio: 03/09/2021
No. Relatório de Ensaio RE nº 3990921-Q - Período de Ensaio: 24/09/2021 à 27/09/2021

Laboratório: Instituto Lab System de Pesquisas e Ensaios Ltda.

Modelo de Certificação: Modelo de certificação que consiste na avaliação da conformidade dos produtos, através de ensaios de tipo em amostras coletadas na fábrica (Modelo 2).

Condições Gerais:

Esta Autorização está vinculada ao contrato nº INNAC-01874/2017 para o escopo e endereço acima citado.

Esta Autorização é válida para os produtos listados abaixo durante o prazo de validade do certificado.

Rol dos Produtos:

Referência	DESCRIÇÃO
Não consta	PARQUE INFANTIL 1 TORRE Contendo: 04 Pilares, 01 Plataforma, 01 Rampa de Corda, Guarda Corpos, 01 Estrutura do Balanço, Longarina T, Balanço com 01 assento tipo prancha, 01 Escorregador reto.

Esta Autorização para o Uso do Selo de Identificação da Conformidade possui validade de 02 (dois) ano conforme previsto no P.ES.07.

EDILEIDE APARECIDA DA SILVA
Responsável pela Análise do
Relatório de Ensaios

HENRIQUE ANTONIO CAPUTO
Signatário Autorizado





**CONSELHO REGIONAL DE ENGENHARIA
E AGRONOMIA DO PARANÁ**

Certidão de Registro de Pessoa Física e Negativa de Débitos

O Conselho Regional de Engenharia e Agronomia do Paraná-
CREA-PR, certifica que o(a) profissional abaixo encontra-se
regularmente registrado(a) nos termos da Lei Federal nº 5.194/66
possibilitando-o(a) a exercer sua profissão no Estado do Paraná,
circunscrita à(s) atribuição(ões) constantes de seu registro.

Certidão nº: **93024/2022**

Validade: 10/01/2023

Nome Civil: **FABIANO ELIAS LAMB**

Carteira - CREA-PR Nº :**PR-203009/D**

Registro Nacional : **1720873275**

Registrado(a) desde : **12/04/2022**

Filiação : **NÃO POSSUI O NOME DO PAI NO REGISTRO
LUIZA ROSA LAMB**

Data de Nascimento : **15/04/1981**

Documento de Identidade : **6.209.030-8** Orgão Emissor :

CPF :

IIPR/PR UF : **PR**

00742454908

Naturalidade : **MARECHAL CANDIDO RONDON/PR**

Título: **ENGENHEIRO CIVIL**

UNIVERSIDADE PITAGORAS UNOPAR

Data da Colação de Grau : **28/08/2021**

Diplomação :

28/08/2021

Situação : **Regular**

Atribuições profissionais:

Decreto Federal N.º 23.569/1933 - Art. 28º de 11/12/1933

Resolução do Confea N.º 218/1973 - Art. 7º de 29/06/1973
do CONFEA.

Lei Federal N.º 5.194/1966 - Art. 7º de 24/12/1966

Responsabilidade Técnica/Quadro Técnico:

58637 - METALURGICA LAMB - EIRELI- ME

CNPJ: 14037993000180

Desde: 12/07/2022 Carga Horária: 1 Horas Unidade: HORA/DIA

Encontra-se quite com a anuidade relativa ao exercício de 2022.
Não possui débito(s) referente a processo(s) de fiscalização e/ou
dívida ativa até a presente data.

Para fins de: CADASTRO

A autenticidade desta certidão poderá ser confirmada na página
do CREA-PR (<http://www.crea-pr.org.br>), através do protocolo n.º
211928/2022.

Emitida via Internet em 14/07/2022 14:06:18

Dispensa-se a assinatura neste documento, conforme Instrução de Serviço Nº
03/2021.

A falsificação deste documento constitui-se em crime previsto no Código Penal
Brasileiro, sujeitando o autor à respectiva ação penal.

0



CERTIFICAMOS, em cumprimento ao disposto na Resolução nº 1.025, de 30 de outubro de 2009, do Confea, que consta dos assentamentos deste Conselho Regional de Engenharia e Agronomia do Paraná - Crea-PR, o Acervo Técnico do profissional DYEISON SIQUEIRA referente à(s) Anotação(ões) de Responsabilidade Técnica - ART abaixo discriminada(s):

Profissional: **DYEISON SIQUEIRA**

RNP: **1701731410**

Registro: **PR-89497/D**

Título profissional: ENGENHEIRO MECANICO, TECNOLOGO EM MANUTENCAO DE MAQUINAS E EQUIPAMENTOS

Número da ART: **1720195477875** Situação da ART: BAIXA POR CONCLUSÃO DE OBRA/SERVIÇO
Tipo de ART: ART de Obra ou Serviço Registrada em: 06/11/2019 Baixada em: 02/12/2019 Forma de registro: Substituição
Participação técnica: Individual

Empresa contratada: **METALURGICA LAMB - EIRELI - ME**

Contratante: **MUNICIPIO DE IRETAMA** CNPJ: **76.950.088/0001-74**

Rua: RUA GUAPORÉ Nº: 151

Complemento: Bairro: CENTRO

Cidade: IRETAMA UF: PR CEP: 87280-000

Contrato: celebrado em 31/05/2019 Vinculado a ART: 20192819260

Valor do contrato: R\$ 81.000,00 Tipo de contratante: Pessoa Jurídica (Direito Privado) brasileira

Ação Institucional:

Endereço da obra/serviço: RUA A Nº: 5679

Bairro: PARQUE INDUSTRIAL III

Cidade: MARECHAL CANDIDO RONDON

UF: PR

CEP: 85960-000

Data de início: 31/05/2019 Conclusão efetiva: 22/06/2019 Coordenadas Geográficas:

Endereço da obra/serviço: RUA GUAPORÉ Nº: 151

Bairro: CENTRO

Cidade: IRETAMA

UF: PR

CEP: 87280-000

Data de início: 31/05/2019 Conclusão efetiva: 22/06/2019 Coordenadas Geográficas:

Finalidade: Outro

Proprietário: MUNICIPIO DE IRETAMA

CNPJ: 76.950.088/0001-74

Atividade Técnica: 1- Execução de fabricação, Execução de instalação de componentes biomecânicos , 33 UNID

Observações:

3-MULTIEXER;3-ALON;3-SIMU REMO;3-SIMU CAVAL;3-ESQUI;3-SIMU CAMI;3-PRES PERNA;3-SURF;3-ROT DIAG;3-ROT VERT;3-PL

Observações da certidão:

NO ATESTADO DE CAPACIDADE TÉCNICA NÃO CONSTA AS SEGUINTE INFORMações:

- DATA DE INÍCIO E CONCLUSÃO DA OBRA;
- DADOS DE TÍTULO E REGISTRO DO RESPONSÁVEL TÉCNICO; E
- LOCAL DA OBRA/SERVIÇO.

CERTIFICAMOS, finalmente, que se encontra vinculado à presente Certidão de Acervo Técnico - CAT o atestado contendo 3 folha(s), expedido pelo contratante da obra/serviço, a quem cabe a responsabilidade pela veracidade e exatidão das informações nele constantes.

Certidão de Acervo Técnico nº 7690/2019

13/12/2019 09:10

A autenticidade e a validade desta certidão deve ser confirmada no site do Crea-PR <https://www.crea-pr.org.br/ConsultasPublicas> informando o número do protocolo: 424011/2019.

CAT nº 7690/2019 de 11/12/2019, página 1 de 5



CREA-PR
Conselho Regional de Engenharia e Agronomia do Paraná





Certidão de Acervo Técnico - CAT
Resolução nº 1.025, de 30 de outubro de 2009

CREA-PR

Certidão de Acervo Técnico com Atestado

Conselho Regional de Engenharia e Agronomia do Paraná

7690/2019

Atividade concluída

A CAT à qual o atestado está vinculado é o documento que comprova o registro do atestado no Crea.

A CAT perderá a validade no caso de modificação dos dados técnicos qualitativos ou quantitativos nela contidos em razão de substituição ou anulação de ART.

A CAT à qual o atestado está vinculado constituirá prova da capacidade técnico-profissional da pessoa jurídica somente se o responsável técnico indicado estiver ou venha a ser integrado ao seu quadro técnico por meio de declaração entregue no momento da habilitação ou da entrega das propostas.

A autenticidade e a validade desta certidão deve ser confirmada no site do Crea-PR, no endereço <https://www.crea-pr.org.br>, informando o número do protocolo: 424011/2019.

A CAT é válida em todo território nacional.

A falsificação deste documento constitui crime previsto no Código Penal Brasileiro, sujeitando o autor à respectiva ação penal.

A autenticidade e a validade desta certidão deve ser confirmada no site do Crea-PR <https://www.crea-pr.org.br> / Consultas Públicas, informando o número do protocolo: 424011/2019.

CAT nº 7690/2019 de 11/12/2019, página 2 de 5





MUNICÍPIO DE IRETAMA

Estado do Paraná

CNPJ - 76.950.088/0001-74

Rua Oscar Guaer Khunn, n.º 174, Centro, Iretama - PR, fone / fax - 44-3573-1668.

ATESTADO DE CAPACIDADE TÉCNICA

Atestamos para os devidos fins, que a Empresa M. Lamb EIRELI - ME, inscrita no CNPJ sob o nº 14.037.993/0001-80, sediada à Rua A, Prolongamento da Rua Willy Carlos Trentini, N°5679, Industrial III, Marechal Cândido Rondon, e seu engenheiro mecânico responsável o Sr. Dieyson Siqueira forneceu à Prefeitura Municipal de Iretama - Paraná, inscrita CNPJ sob o nº 76.950.088/0001-74, estabelecida a Rua Oscar Guaer Khunn, 174, Centro Iretama, estado do Paraná, o seguinte(s) produto(s):

ITEM	DESCRIÇÃO	QUANTIDADE	MARCA
01	Multiexercitador com seis funções Conjugado em uma mesma base, fortalece, alonga e aumenta a flexibilidade dos membros superiores e inferiores. Estrutura principal e tubo de aço carbono de no mínimo 2" 1/2. Pintura a pó eletrostática, identificação dos grupos musculares no aparelho. Aparelho fornecido, construção de base, piso e alvenaria em concreto para instalação.	03	Academia Livre
02	Alongador Três Alturas: Conjugado em uma mesma base, estimula o sistema nervoso central através do alongamento e fortalecimento dos grandes grupos musculares. Estrutura principal com tubo de aço carbono de no mínimo 3" 1/2. Pintura a pó eletrostática, identificação dos grupos musculares no aparelho. Aparelho fornecido, construção de base, piso e alvenaria em concreto para instalação.	03	Academia Livre
03	Simulador de remo individual: Fortalece a musculatura de costas e dos ombros, estrutura principal com tubo de aço carbono de no mínimo 2", pintura a pó eletrostática. Identificação dos grupos musculares no aparelho. Aparelho fornecido, construção de base, piso e alvenaria em concreto para instalação.	03	Academia Livre
04	Simulador de Cavalgada: Equipamento em módulo triplo, conjugado numa mesma base. Fortalecem os grupos musculares dos membros inferiores, superiores e aumenta a capacidade cardiorrespiratória. Estrutura principal em tubo de aço carbono de no mínimo 2" 1/2, pintura a pó eletrostática, identificação dos grupos musculares nos aparelhos. Aparelho fornecido, construção de base, piso e alvenaria em concreto para instalação.	03	Academia Livre
05	Esqui: Equipamento em módulo triplo, conjugado em uma mesma base. Melhora a flexibilidade dos membros inferiores, quadril, membros superiores e a função cardiorrespiratória. Estrutura principal em tubo de aço carbono de no mínimo 2" 1/2, pintura a pó eletrostática, identificação dos grupos musculares nos aparelhos. Aparelho fornecido, construção de base, piso e alvenaria em	03	Academia Livre

A autenticidade e a validade desta certidão deve ser confirmada no site do Crea-PR <https://www.crea-pr.org.br/> Consultas Públicas, informando o número do protocolo: 424011/2019.

CAT nº 7690/2019 de 11/12/2019, página 3 de 5



Eng. Cristiano Dias

INSTRUMENTO PÚBLICO

Handwritten signature or stamp.



MUNICÍPIO DE IRETAMA

Estado do Paraná

CNPJ - 76.950.088/0001-74

Rua Oscar Guaer Khunn, n.º 174, Centro, Iretama - PR, fone / fax - 44-3573-1668.

	concreto para instalação.		
05	Simulador de Caminhada: 03 Unidades Equipamento em módulo triplo, conjugado em uma mesma base. Aumenta a mobilidade dos membros inferiores desenvolve coordenação motora, estrutura principal em tubo de aço carbono de no mínimo 2" ½ pintura pó eletrostática, identificação dos grupos musculares nos aparelhos. Aparelho fornecido, construção de base, piso e alvenaria em concreto para instalação.	03	Academia Livre
07	Pressão de Pernas: Equipamento em módulo triplo, conjugado na mesma base. Fortalece os músculos da coxa e quadril. Estrutura principal com tubos de aço carbono de no mínimo 2" ½ Pintura pó eletrostática identificação dos grupos musculares nos aparelhos. Aparelho fornecido, construção de base, piso e alvenaria em concreto para instalação.	03	Academia Livre
08	Surf: Equipamento em módulo duplo, conjugado em uma mesma base, melhora a flexibilidade a agilidade dos membros inferiores, quadris e região lombar, estrutura principal em tubo de aço carbono de no mínimo 3" 1/2, pintura a pó eletrostática, identificação dos grupos musculares nos aparelhos. Aparelho fornecido, construção de base, piso e alvenaria em concreto para instalação.	03	Academia Livre
09	Rotação Triplo Diagonal: Equipamento em módulo triplo, conjugado em uma mesma base, aumenta a mobilidade de articulação dos ombros e cotovelos, estrutura principal em aço carbono de no mínimo 2" 1/2, pintura pó eletrostática identificação dos grupos musculares no aparelho. Aparelho fornecido, construção de base, piso e alvenaria em concreto para instalação.	03	Academia Livre
10	Rotação Vertical: Equipamento em módulo triplo, conjugado em uma mesma base, fortalece os membros superiores e melhora a flexibilidade das articulações dos ombros, estrutura principal com tubos de aço carbono de no mínimo 2" 1/2, pintura a pó eletrostática, identificação dos grupos musculares no aparelho. Aparelho fornecido, construção de base, piso e alvenaria em concreto para instalação.	03	Academia Livre
11	Placa Orientativa: 03 Unidades Com descrição dos equipamentos, estrutura principal com tubo de aço carbono de no mínimo 3" pintura a pó eletrostática, adesivada frente e verso, contendo todos os aparelhos com especificações de musculatura envolvida e logomarca da empresa; a placa não contém quinas, moldura tubular. Aparelho fornecido, construção de base, piso e alvenaria em concreto para instalação.	03	Academia Livre

A autenticidade e a validade desta certidão deve ser confirmada no site do Crea-PR <https://www.crea-pr.org.br/> Consultas Públicas, informando o número do protocolo: 424011/2019.

CAT n.º 7690/2019 de 11/12/2019, página 4 de 5



CREA-PR
Conselho Regional de Engenharia e Arquitetura do Paraná

Eng. Cristiano
M. dos Santos
Viana

Cristiano



MUNICÍPIO DE IRETAMA

Estado do Paraná

CNPJ - 76.950.088/0001-74

Rua Oscar Guaer Khunn, n.º 174, Centro, Iretama - PR, fone / fax - 44-3573-1668.

Informamos ainda que os produtos foram entregues e os serviços devidamente prestados dentro dos padrões de qualidade e prazos contratados, nada havendo que desabone sua conduta.

Por ser verdade esse documento segue assinado por engenheiro responsável pela fiscalização da obra

Iretama, 02 de dezembro de 2019

Eng. Crisóstomo Dias
CREA 5063341740

Eng. Civil Crisóstomo Moreira Candil Dias
CREA-SP 5063341740-D

A autenticidade e a validade desta certidão deve ser confirmada no site do Crea-PR <https://www.crea-pr.org.br/> / Consultas Públicas, informando o número do protocolo: 4240112019.

CAT nº 7690/2019 de 11/12/2019, página 5 de 5

CREA-PR
Conselho de Engenharia e Arquitetura do Paraná



Certidão de Acervo Técnico - CAT
Resolução nº 1.025, de 30 de outubro de 2009

CREA-PR

Certidão de Acervo Técnico com Atestado

Conselho Regional de Engenharia e Agronomia do Paraná

8600/2020

Atividade concluída

CERTIFICAMOS, em cumprimento ao disposto na Resolução nº 1.025, de 30 de outubro de 2009, do Confea, que consta dos assentamentos deste Conselho Regional de Engenharia e Agronomia do Paraná - Crea-PR, o Acervo Técnico do profissional GIOVANI ODORIZZI referente à(s) Anotação(ões) de Responsabilidade Técnica - ART abaixo discriminada(s):

Profissional: **GIOVANI ODORIZZI**

RNP: **1719340609**

Registro: **PR-186961/D**

Título profissional: **ENGENHEIRO MECANICO**

Número da ART: **1720204878733** Situação da ART: **BAIXA POR CONCLUSÃO DE OBRA/SERVIÇO**
Tipo de ART: **ART de Obra ou Serviço** Registrada em: **30/10/2020** Baixada em: **20/11/2020** Forma de registro: **Inicial**
Participação técnica: **Corresponsável**
Empresa contratada: **METALURGICA LAMB - EIRELI - ME**

Contratante: **MUNICÍPIO DE JURANDA** CNPJ: **78.196.755/0001-09**

Rua: **PRAÇA HENRIQUE SZAFERMAN** Nº: **139**

Complemento: **Bairro: CENTRO**

Cidade: **JURANDA** UF: **PR** CEP: **87355-000**

Contrato: **celebrado em 14/08/2020**

Valor do contrato: **R\$ 24.500,00** Tipo de contratante: **Pessoa Jurídica (Direito Público) brasileira**

Ação Institucional:

Endereço da obra/serviço: **PRAÇA HENRIQUE SZAFERMAN** Nº: **139**

Bairro: **CENTRO**

Cidade: **JURANDA**

UF: **PR**

CEP: **87355-000**

Coordenadas Geográficas:

Data de início: **15/09/2020** Conclusão efetiva: **13/11/2020**

Finalidade:

Proprietário: **MUNICÍPIO DE JURANDA**

CNPJ: **78.196.755/0001-09**

Atividade Técnica: **1- Instalação de equipamento de estrutura de materiais mistos , 25 UNID**

CERTIFICAMOS, finalmente, que se encontra vinculado à presente Certidão de Acervo Técnico - CAT o atestado contendo 2 folha(s), expedido pelo contratante da obra/serviço, a quem cabe a responsabilidade pela veracidade e exatidão das informações nele constantes.

Certidão de Acervo Técnico nº 8600/2020

23/11/2020 12:15

A CAT à qual o atestado está vinculado é o documento que comprova o registro do atestado no Crea.

A CAT perderá a validade no caso de modificação dos dados técnicos qualitativos ou quantitativos nela contidos em razão de substituição ou anulação de ART.

A CAT à qual o atestado está vinculado constituirá prova da capacidade técnico-profissional da pessoa jurídica somente se o responsável técnico indicado estiver ou venha a ser integrado ao seu quadro técnico por meio de declaração entregue no momento da habilitação ou da entrega das propostas.

A autenticidade e a validade desta certidão deve ser confirmada no site do Crea-PR, no endereço <https://www.crea-pr.org.br>, informando o número do protocolo: 329334/2020.

A CAT é válida em todo território nacional.

A falsificação deste documento constitui crime previsto no Código Penal Brasileiro, sujeitando o autor à respectiva ação penal.

A autenticidade e a validade desta certidão deve ser confirmada no site do Crea-PR <https://www.crea-pr.org.br/> Consultas Públicas, informando o número do protocolo: 329334/2020.

CAT nº 8600/2020 de 23/11/2020, página 1 de 3



Prefeitura Municipal de Juranda

CNPJ 78.196.755/0001-09



ATESTADO DE CAPACIDADE TÉCNICA Contrato 261/2019

O Município de Juranda, cadastrado no CNPJ nº 78.196.755/0001-09, com sede administrativa na PRACA HENRIQUE SZAFERMAN, 139 Centro CEP 87355000 Juranda – Paraná, atesta para os devidos fins que os serviços abaixo discriminados foram executados de acordo com os projetos, normas e padrões exigidos.

Objeto: Contratação De Empresa Para Aquisição De Equipamentos Esportivos Ao Ar Livre Em Atendimento As Necessidades Do Departamento De Administração Geral Do Município De Juranda - PR

Local da Obra: PRACA HENRIQUE SZAFERMAN

Empresa: Metalúrgica Lamb - EIRELI – ME, inscrita no CNPJ 14.037.993/0001-80, com sede à Rua Jorge A. Frederico Koehler nº 5679 Parque Industrial III CEP 85.960-000 Marechal Cândido Rondon – Paraná

Responsabilidade Técnica: GIOVANI ODORIZZI – Engenheiro Mecânico

CREA-PR Nº : PR-186961/D CPF: 102.796.179-76

ART de Execução: 1720204878733

Prazo de Execução: 05/08/2020 a 15/08/2020.

ITEM	DESCRIÇÃO	QUANTIDADE	MARCA
01	TWISTH TRIPLO	01	Academia Livre
02	ABDOMINAL DUPLO CLASSIC	01	Academia Livre
03	ALONGADOR FLEX TRIPLO CLASSIC	01	Academia Livre
04	BARRA RETA CLASSIC	01	Academia Livre
05	ESPALDAR E BARRAS	01	Academia Livre
06	BARRA DE ELEVAÇÃO TRIPLA	01	Academia Livre
07	FLEXOR E EXTENSOR DE BRAÇOS	01	Academia Livre
08	ESCALA HORIZONTAL	01	Academia Livre
09	BICICLETA DUPLA	01	Academia Livre
10	EXTENSÃO LOMBAR DUPLO	01	Academia Livre
11	PLACA	01	Academia Livre
12	PASSARELA DE EQUILÍBRIO EM S MODALIDADE	01	Academia Livre

A autenticidade e a validade desta certidão deve ser confirmada no site do Crea-PR <https://www.crea-pr.org.br/ConsultasPublicas>, informando o número do protocolo: 329334/2020.

CAT nº 8600/2020 de 23/11/2020, página 2 de 3



CREA-PR
Conselho Regional de Engenharia e Arquitetura do Paraná

Prefeitura Municipal de **Juranda**

CNPJ 78.196.755/0001-09



13	TORRE DE ESCALADA CLASSIC	01	Academia Livre
14	TABELA DE BASQUETE CLASSIC	01	Academia Livre
15	BANCO AÇO SEM ENCOSTO	06	Academia Livre
16	BICICLETÁRIO 08 LUGARES	05	Academia Livre
	Os equipamentos foram devidamente entregues montados, instalados em base/piso de concreto/alvenaria feito pela contratada. Área de intervenção: 125m ²		

Informamos ainda que os produtos foram entregues e os serviços devidamente prestados dentro dos padrões de qualidade contratados, nada havendo que desabone sua conduta.

Por ser verdade esse documento segue assinado por responsável de recebimento.

Juranda - PR, 18 de NOVEMBRO de 2020.

Assinatura e carimbo

Engenheiro(a) Responsável: _____

Registro no CREA: _____

CPF: _____

Flavio Damin
Eng Civil CREA/PR 179845/D
Portaria 123RH/2019 Juranda PR

A autenticidade e a validade desta certidão deve ser confirmada no site do
Crea-PR <https://www.crea-pr.org.br/> Consultas Públicas, informando o número
do protocolo: 329334/2020.

CAT nº 8600/2020 de 23/11/2020, página 3 de 3



CREA-PR
Conselho Regional de Engenharia e Agrimensura
4ª Região - 2019

ENVELOPE - 01 PROPOSTA DE PREÇOS
PREGÃO PRESENCIAL N.º 062/2022
PREFEITURA MUNICIPAL DE SANTO ANTÔNIO DO SUDOESTE - PR
RAZÃO SOCIAL DO LICITANTE: METALÚRGICA LAMB LTDA - ME
CNPJ DO LICITANTE: 14.037.993/0001-80
ENDEREÇO: Rua Jorge Frederico A. Koehler, Nº 5679 (Caixa Postal nº. 014), Parque Industrial III
CEP 85.960-000 Marechal Cândido Rondon - Paraná
Vendas02@lamb.global / lamb@lamb.global Telefone: (45) 3254-7056 / (45) 99992-3609
DATA DE ABERTURA: 22/08/2022
HORÁRIO: 09:00 Horas

Município de Santo Antonio

22 / 08 / 2022

08 56

Comissão de Licitação