

PLANTA DOS PILARES / I 9-20-2 I
 ESCALA 1: 10
 TOTAL DE PILARES=3
 PILARES(30x30x4,00)= 3X

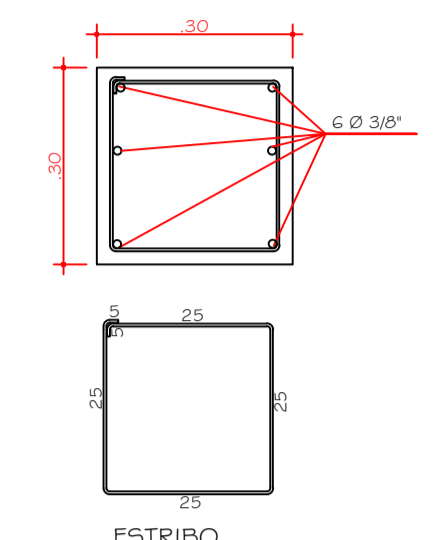

VIGA DETALHE -VDT 30X30
 ESCALA 1: 10
 TOTAL DE VIGAS=3
 VIGAS DO DETALHE(30x30x4,00)= 3X

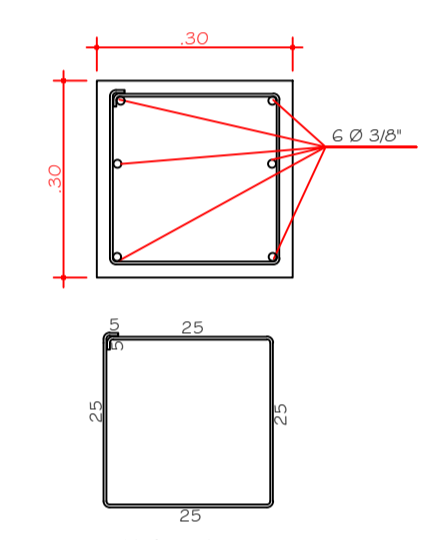

CAIXA DE APROVAÇÃO DA PREFEITURA

PROPRIETÁRIO

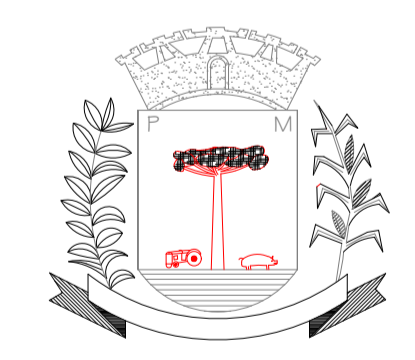

PREFEITURA MUNICIPAL DE SANTO ANTONIO DO SUDOESTE - PR.

ESTRUTURAL	Proprietário:	PREF. MUN. DE STO° ANT° DO SUDOESTE	Data:	MAIO/2016
	Obras:	CASA MORTUÁRIA	Escala:	INDICADA
	Endereço:	RUA PRESIDENTE GETULIO VARGAS QUADRA Nº 06 - LOTE Nº 24	Desenhista projetista:	VALDECIR P. LEITE
	Especificação:	FUNDAÇÕES - VIGA BALDRAME LOCAÇÃO DE PILARES	Área:	248,12M²
	Responsável técnico:		Prancha:	1/3